

**Kids II® Beschränkte Garantie • Garanzia limitata Kids II®
Garantia limitada da Kids II®**

DE Kids II engagiert sich für die Herstellung innovativer, hochwertiger Produkte für Babys und Kinder. Wir garantieren, dass dieses Produkt zum Herstellungszeitpunkt keine Material- und Verarbeitungsmängel aufweist. Diese Garantie gilt für ein Jahr ab dem Tag des Neukaufs. (Die Quittung ist als Kaufbeleg erforderlich.) Wenn während der Laufzeit der beschränkten Garantie ein Mangel entdeckt wird, werden wir Ihr Produkt nach alleinigem Ermessen entweder gratis reparieren oder ersetzen.

Diese beschränkte Garantie deckt keine Ansprüche aufgrund von falschem Gebrauch, Nichtbefolgung der Anleitung (Montage, Installation, Wartung und Nutzung), Missbrauch, Abänderung, Verwicklung in einen Unfall und regulärem Verschleiß ab.

IT Kids II si dedica alla produzione di prodotti innovativi e di elevata qualità per neonati e bambini. Si garantisce che al momento della produzione questo prodotto non presenta alcun difetto nei materiali o nella lavorazione, per un periodo di un anno dalla data originale dell'acquisto (quale prova d'acquisto è richiesto lo scontrino). Nel caso in cui nel corso del periodo di garanzia si verifici un difetto, la società si impegna, a suo esclusivo giudizio, a riparare o sostituire gratuitamente il prodotto.

La garanzia limitata non copre i reclami dovuti alla trascuratezza nell'uso, al mancato rispetto delle istruzioni fornite (per il montaggio, l'installazione, la manutenzione e l'uso), all'uso improprio, alle modifiche, al coinvolgimento in un incidente e alla normale usura.

PT A Kids II tem o compromisso de fabricar produtos inovadores e de alta qualidade para bebês e crianças. Garantimos que este produto é livre de defeitos de fabricação e de material no momento da sua fabricação por um período de um ano a partir da data original da compra (o recibo de compra é exigido como comprovação da compra). Se qualquer defeito for descoberto durante o período da garantia limitada, repararemos ou substituiremos o seu produto, a nosso critério exclusivo e gratuitamente.

Esta garantia limitada não cobre queixas resultantes do uso inadequado, falha em seguir as instruções (montagem, instalação, manutenção e uso), abuso, alteração, envolvimento em um acidente, e desgaste e uso normais.

ENGLISH, ESPAÑOL, FRANÇAIS 1
DEUTSCH, ITALIANO, PORTUGUÊS 15

**IMPORTANT! KEEP FOR FUTURE REFERENCE.
¡IMPORTANTE! CONSÉRVELO PARA REFERENCIA FUTURA.
IMPORTANT ! À CONSERVER POUR CONSULTATION.**

Bright Starts®



8744

**Dream Drifter™
Soother • Calmadora • Reposant**

- Congratulations on your purchase of a new Bright Starts® product! Please read all instructions before assembly and use of the cot toy.
- ¡Felicitaciones por haber comprado un producto de Bright Starts®! Lea todas las instrucciones antes de armar y usar este juguete para cuna.
- Félicitations pour avoir acheté un produit Bright Starts® ! Veuillez lire la totalité des instructions avant le montage et l'utilisation du jouet pour berceau.

www.brightstarts.com

DISTRIBUTED BY

Kids II

Kids II, Inc. • Alpharetta, GA 30022 USA • www.kidsii.com

Kids II Canada Co.

Toronto, Ontario M2J 5C2 Canada

Kids II Australia Pty Ltd.

Castle Hill, NSW, 2154 Australia

Kids II US Mexico S.A. de C.V.

Av. Vasco de Quiroga No. 3900 – 905 A

Col. Lomas de Santa Fe

Cuajimalpa, México D.F. • C.P. 05300

Kids II UK Ltd.

725 Capability Green

Luton, Bedfordshire LU1 3LU UK

Consumer Service • Servicios al consumidor

Service consommateurs • Kundendienst

Servizio assistenza • Atendimento ao Cliente

www.kidsii.com/customerservice

US/Canada 1-800-230-8190

Australia (02) 9894 1855

Mexico (55) 5292-8488

UK +44 (0) 1582 816 080

© 2009 Kids II, Inc. • Printed in China • 8744_IS011309R3

EN



WARNING

To Prevent Serious Injury or Death:

- ALWAYS use the straps provided to attach the cot toy to the baby cot.
- NEVER attach any additional strings or straps to the cot toy.

HEAD ENTRAPMENT HAZARD:

- ALWAYS keep the bottom of the cot toy at least 7 inches (18 cm) above the surface of the mattress.
- If the toy is mounted to an adjustable cot side rail, ALWAYS keep the side rail in the raised (locked) position when the baby is in the cot.

IMPORTANT:

- Adult assembly is required to mount the cot toy and to change the batteries.
- Care should be taken when unpacking the cot toy.
- Examine product frequently for damaged, missing, or loose parts.
- Do not use product if damaged or broken.

ES



ADVERTENCIA

Para evitar lesiones graves o la muerte:

- SIEMPRE use las correas provistas para enganchar el juguete para cuna a la cuna del bebé.
- NUNCA enganche cuerdas ni correas adicionales al juguete para cuna.

PELIGRO DE QUE SE ATORE LA CABEZA:

- SIEMPRE mantenga la parte inferior del juguete para cuna, por lo menos, a 7 pulgadas (18 cm) de la superficie del colchón.
- Si se monta el juguete al barandal lateral ajustable de una cuna, SIEMPRE mantenga el barandal lateral en la posición elevada (trabada) cuando el bebé esté en la cuna.

IMPORTANTE:

- Es necesario que un adulto ensamble el juguete para cuna y que cambie las pilas.
- Se debe tener cuidado al desempacar el juguete para cuna.
- Examine el producto con frecuencia en busca de partes dañadas, extraviadas o sueltas.
- No use el producto si está dañado o roto.

HINWEIS • NOTAS • OBS.



Pour éviter les risques d'accident grave ou de décès :

- TOUJOURS utiliser les brides fournies pour fixer le jouet au lit d'enfant.
- NE JAMAIS attacher de brides ou de lanières supplémentaires sur le jouet pour lit d'enfant.

POUR ÉVITER LES RISQUES DE VOIR LA TÊTE DE L'ENFANT SE COINCER :

- TOUJOURS veiller à maintenir une distance de 18 cm entre le bas du jouet pour lit d'enfant et le haut du matelas.
- Si le jouet est monté sur un côté de lit réglable, TOUJOURS maintenir le côté de lit en position haute (verrouillée) lorsque l'enfant est dans le lit.

IMPORTANT:

- Le jouet pour lit d'enfant et le remplacement des piles doivent impérativement être effectués par un adulte.
- Prendre toutes précautions requises lors du déballage du jouet.
- Examiner régulièrement le produit afin de vous assurer qu'il ne présente pas de pièces endommagées, manquantes ou qui se détachent.
- Ne pas utiliser le produit s'il est endommagé ou cassé.

Try-me Battery Removal • Retiro de batería modo de prueba • Retrait des piles pour le mode Essaie-moi

- To prepare the cot toy for normal operation, you must disable Try-me Mode and remove the try-me function batteries (temporary batteries for in-store product demonstration).
- A fin de preparar el juguete para cuna para un funcionamiento normal, debe desactivar el modo de prueba y retirar las baterías con función prueba (baterías temporales para demostraciones del producto dentro de la tienda).
- Pour préparer le fonctionnement normal du jouet pour berceau, il est nécessaire de désactiver le mode Essaie-moi et de retirer les piles pour ce mode (piles provisoires pour la démonstration du produit en magasin).

1

Place the cot toy on a flat surface with the back of the unit facing upward. Locate the try-me pull tab at the back of the cot toy. Pull the tab and discard it to disable Try-me Mode.

Coloque el juguete para cuna sobre una superficie plana con la parte posterior de la unidad mirando hacia arriba. Localice la lengüeta extraíble prueba en la parte posterior del juguete para cuna. Jale la lengüeta y deséchela para desactivar el modo de prueba.

Placer le jouet pour berceau sur une surface plane avec la face arrière du jouet face vers le haut. Repérer la languette pour le mode Essaie-moi au dos du jouet. Tirer sur la languette et la jeter pour désactiver le mode Essaie-moi.

Try-me pull tab

Lengüeta extraíble prueba

Languette pour le mode Essaie-moi

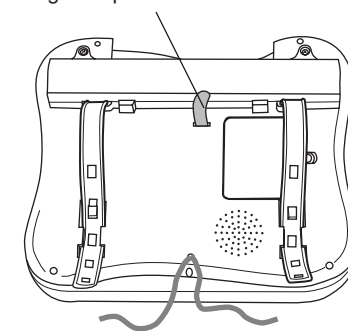

2

Use a Phillips screwdriver to loosen the screw that secures the try-me battery cover.

Use un destornillador Phillips para aflojar el tornillo que sujeta la tapa del compartimiento de baterías prueba.

Desserrer la vis qui retient le cache du compartiment à piles pour le mode Essaie-moi à l'aide d'un tournevis cruciforme.

Try-me battery cover

Tapa del compartimiento de baterías prueba

Cache du compartiment à piles pour le mode Essaie-moi

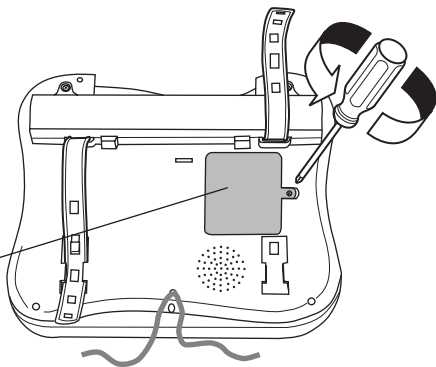

3

Remove the (4) AA batteries from the compartment and discard. Please use the correct disposal method for batteries.

Retire las (4) baterías AA del compartimiento y deséchelas. Utilice el método de eliminación correcto para las baterías.

Retirer les quatre (4) piles AA du compartiment et les jeter. Mettre les piles au rebut conformément au mode d'élimination adéquat.

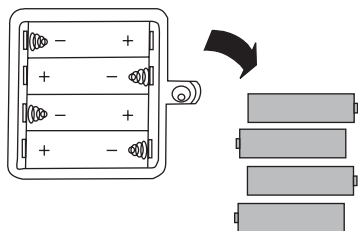

4

Replace the try-me battery cover and tighten the screw. Do not overtighten.

Vuelva a colocar la tapa del compartimiento de baterías TryMe y ajuste el tornillo. No apriete demasiado.

Replacer le cache du compartiment à piles pour le mode Essaie-moi et resserrer la vis. Ne pas trop serrer.

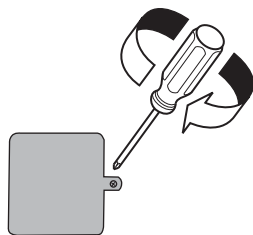

Battery Installation • Instalación de las Baterías Installation de Piles

EN The cot toy requires (4) size C/LR14 (1.5V) batteries for normal operation (not included). Please use alkaline batteries for better performance.

CAUTION: Follow the battery guidelines in this section. Otherwise, battery life may be shortened or the batteries may leak or rupture.

- Always keep batteries away from children.
- Do not mix old and new batteries.
 - Do not mix alkaline, standard, or rechargeable batteries.
 - Only batteries of the same or equivalent type as recommended are to be used.
 - Install the batteries so that the polarity of each one matches the markings in the battery compartment.
 - Do not short-circuit the batteries.
 - Do not store batteries in areas that have extreme temperatures (such as attics, garages, or automobiles).
 - Remove exhausted batteries from the battery compartment.
 - Never attempt to recharge a battery unless it is specifically marked "rechargeable."
 - Rechargeable batteries are to be removed from the toy before being charged.
 - Rechargeable batteries are only to be charged under adult supervision.
 - Do not use rechargeable alkaline batteries in a Ni-Cad or Ni-MH battery charger.
 - Please use the correct disposal method for batteries.

PT

Problema	Causa provável/solução	Consulte a página
O brinquedo de berço não funciona	Remova a lingüeta do experimentador e jogue-a no lixo	17
	Verifique ou troque as pilhas principais	19
	Defina a chave Power/volume (liga-desliga/volume) para Low (baixo) ou High (baixo)	22
O movimento ou as luzes não funcionam	Selecione o modo que inclui luzes ou movimentos	23
	Use o botão Play/stop (tocar/parar) para reiniciar a reprodução	24
	Verifique ou troque as pilhas principais	19

Auswechseln der Batterien • Sostituzione delle batterie Trocando as pilhas

- Sie können die Hauptbatterien im Spielzeug für das Kinderbett auswechseln, ohne es vom Kinderbett entfernen zu müssen. Folgen Sie den Anweisungen zum Einlegen der Batterien auf Seite 19.
- Potete cambiare le batterie principali senza rimuovere il giocattolo dal lettino. Seguire le istruzioni per l'installazione delle batterie a pagina 19.
- Você poderá trocar as pilhas principais do brinquedo de berço sem removê-lo do berço. Siga as instruções de instalação das pilhas na página 19.

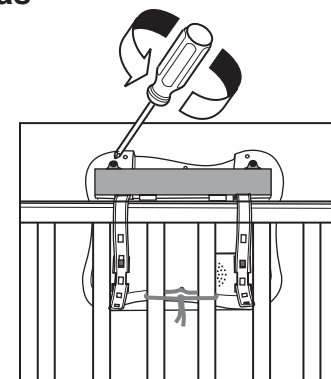

Pflege und Reinigung • Pulizia e manutenzione Cuidados e limpeza

DE

Reinigung – Das Gehäuse des Spielzeugs mit einem feuchten Tuch abwischen. Spielzeug nicht in Wasser eintauchen.

Aufbewahrung – Nicht direktem Sonnenlicht aussetzen. Kühl und trocken lagern.

VORSICHT: Das Spielzeug für das Kinderbett darf nur vom Fachmann repariert oder gewartet werden. Das Spielzeug NICHT auseinander nehmen.

IT

Pulizia – Pulire le superfici esterne del giocattolo con un panno umido. Non immergere il giocattolo in acqua.

Conservazione – Non esporre a luce solare diretta. Conservare in luogo fresco e asciutto.

ATTENZIONE: Il giocattolo per lettino non contiene parti riparabili dall'utente. NON smontare il giocattolo.

PT

Limpeza – limpe a parte externa do brinquedo de berço com um pano úmido. Não mergulhe o brinquedo na água.

Armazenamento – não deixe sob luz solar direta. Armazene num local fresco e seco.

AVISO: O brinquedo de berço não possui peças que possam ser consertadas pelo consumidor em seu interior. NÃO desmonte o brinquedo de berço.

NOTA: Batterie poco cariche causano un funzionamento irregolare del prodotto, quali distorsioni nel suono, luci fioche o spente. Inoltre le parti motorizzate si muovono lentamente o non funzionano. Poiché ciascun componente elettrico richiede un diverso voltaggio operativo, sostituire le batterie quando una funzione smette di operare regolarmente, anche se un'altra funziona normalmente. Vedere pagina 19.

PT **Chave Power/volume (liga-desliga/volume)** – deslize a chave da posição OFF (desligado) para Low (baixo) ou High (alto) para selecionar o volume principal para música ou reprodução de sons da natureza.

Chave seletora de modo – utilize a chave de modo para selecionar as funções ativas desejadas para reprodução inicial: música ou sons da natureza e se quer incluir luzes ou movimento no cenário marinho. As funções de reprodução diminuem suavemente em intervalos de dez minutos.

- Após dez minutos, o movimento marinho pára e o volume diminui.
- Após vinte minutos, as luzes marinhas desligam e o volume diminui mais.
- Após 25 minutos, a música ou sons da natureza desligam. A unidade entra em modo de espera e a função de verificação das luzes do berço ficará disponível.

Botões Play/stop (tocar/parar) – Pressione o botão para iniciar a seqüência de músicas ou sons da natureza (com luzes e movimentos, dependendo do modo selecionado). Pressione o botão novamente para parar de tocar. A lista inclui oito melodias e sons naturais de água.

OBS.: Pilhas fracas causam funcionamento irregular, inclusive distorção do som, diminuição ou falha das luzes, bem como vagaro-sidade ou paralisação das peças motorizadas. Como cada componente elétrico exige uma voltagem operacional diferente, substitua as pilhas quando uma função falhar durante o funcionamento. Veja página 19.

Fehlersuche • Risoluzione dei problemi Solução de Problemas

Problem	Mögliche Ursache / Lösung	Siehe Seite
Das Spielzeug für das Kinderbett funktioniert nicht	Die „Probier mich“-Lasche ziehen und entsorgen	17
	Die Hauptbatterien überprüfen oder austauschen	19
	Den Betriebsschalter/Lautstärkeregler auf niedrige oder hohe Lautstärke einstellen	22
Es findet keine Bewegung statt oder die Lichter funktionieren nicht	Den Modus mit Lichtern oder Bewegung auswählen	23
	Mit dem Abspiel-/Stoppknopf das Abspielen erneut starten	23
	Die Hauptbatterien überprüfen oder austauschen	19

Problema	Probabile causa / Soluzione	Vedere pagina
Il giocattolo per lettino non funziona	Rimuovere la linguetta Prova-Mi e gettarla	17
	Controllare o sostituire le batterie principali	19
	Impostare l'interruttore Accensione/Volume su Low o High	22
Il movimento o le luci non funzionano	Selezionare una modalità che includa le luci o il movimento	23
	Usare il pulsante Play/stop per riavviare la riproduzione	23
	Controllare o sostituire le batterie principali	19

ES

El juguete para cuna requiere (4) baterías tamaño C/LR14 (1.5V) para un funcionamiento normal (no incluidas). Use baterías alcalinas para un mejor funcionamiento.



PRECAUCIÓN: Siga los lineamientos para las baterías en esta sección. De lo contrario, la vida de la batería podría reducirse o la batería podría tener una fuga o romperse.

- Siempre mantenga las baterías fuera del alcance de los niños.
- No combine baterías usadas con nuevas.
 - No combine baterías alcalinas, estándar ni recargables.
 - Se deben usar únicamente baterías del mismo tipo que las recomendadas o de un tipo equivalente.
 - Instale las baterías de modo que la polaridad de cada una coincida con las marcas del compartimiento para baterías.
 - No haga cortocircuito con las baterías.
 - No almacene las baterías en áreas que tengan temperaturas extremas (como áticos, garajes o automóviles).
 - Saque las baterías gastadas del compartimiento para baterías.
 - Nunca intente recargar una batería, a menos que indique específicamente que es "recargable".
 - Las baterías recargables deben retirarse del juguete antes de recargarse.
 - Las baterías recargables sólo deberán recargarse con la supervisión de un adulto.
 - No use baterías alcalinas recargables en un cargador de baterías Ni-Cad o Ni-MH.
 - Utilice el método de eliminación correcto para las baterías.

FR

Le jouet pour berceau fonctionne avec quatre (4) piles de type C/LR14 (1,5 V) pour une utilisation normale (non fournies). Il est préférable d'utiliser des piles alcalines pour une meilleure performance.



MISE EN GARDE : suivre la notice relative aux piles dans cette rubrique. Dans le cas contraire, la durée de vie de la pile peut être raccourcie, ou la pile peut fuir ou tomber en panne.

- Tenir les piles hors de portée des enfants.
- Ne pas mélanger piles neuves et usagées.
 - Ne pas mélanger les piles alcalines, standard ou rechargeables.
 - Vous devez utiliser seulement des piles de types semblables ou équivalents à ce qui est recommandé.
 - Mettre les piles en place en respectant les polarités inscrites dans le compartiment prévu à cet effet.
 - Ne pas court-circuiter les piles.
 - Ne pas stocker les piles dans des lieux susceptibles de connaître des températures extrêmes (tels qu'un grenier, un garage, ou un véhicule automobile).
 - Retirer les piles épuisées du compartiment.
 - Ne jamais tenter de recharger une pile à moins qu'elle ne porte explicitement la mention « rechargeable ».
 - Retirer les piles rechargeables du compartiment avant de procéder au chargement.
 - Les piles rechargeables ne doivent être rechargées que sous la surveillance d'un adulte.
 - N'utilisez pas de piles alcalines rechargeables avec un chargeur de batteries NiCd ou NiMH.
 - Mettre les piles au rebut conformément au mode d'élimination adéquat.

1

Use a Phillips screwdriver to loosen the two screws that secure the main battery cover.

Use un destornillador Phillips para aflojar los dos tornillos que sujetan la tapa del compartimiento de baterías principal.

Desserrer les deux vis qui retiennent le cache du compartiment à piles de l'unité principale à l'aide d'un tournevis cruciforme.

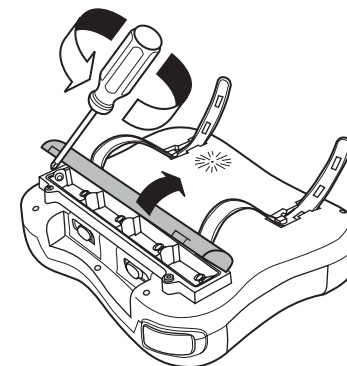

2

Install (4) size C/LR14 (1.5 V) batteries, observing the polarity markings embossed on the bottom of the compartment.

Instale (4) baterías tamaño C/LR14 (1.5 V), observando las marcas de polaridad grabadas en la parte inferior del compartimiento.

Installer (4) piles de type C/LR14 (1,5 volts), en respectant les marques de polarité gravées au fond du compartiment.

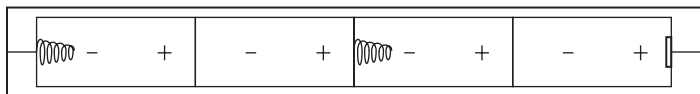
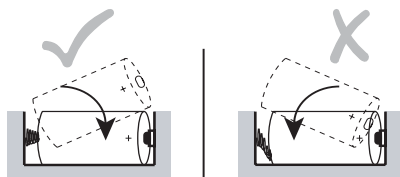

3

Replace the main battery cover and tighten the two screws. Do not overtighten.

Vuelva a colocar la tapa del compartimiento de baterías principal y ajuste los dos tornillos. No apriete demasiado.

Remettre en place le cache du compartiment à piles de l'unité principale et serrer les deux vis. Ne pas trop serrer.

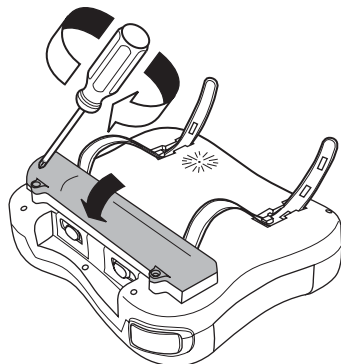

Mounting Instructions

Instrucciones de montaje • Instructions de montage

1

Choose a side rail for mounting the cot toy so that the *Dream Drifter™* soother will be visible to both you and the baby. If at all possible, choose a stationary side.

Elija un barandal lateral para montar el juguete para cuna, de modo que el *Dream Drifter™* calmadora quede visible para usted y el bebé. De ser posible, elija un lado fijo.

Pour la pose du jouet pour berceau, choisir un côté du lit sur lequel le *Dream Drifter™* reposant sera visible aussi bien par bébé que par vous. Dans la mesure du possible, choisir un côté du lit fixe.

Stationary sides
Lados fijos
Côtés stables

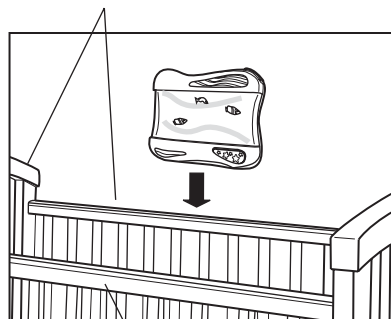

Adjustable side
Lado ajustable
Côté réglable

Symbol Simbolo Símbolo	Modus • Modalità • Modo			
	Musik Musica Música	Geräusche Suoni Sons	Lichter Luci Luzes	Bewegung Movimento Movimentos
	✓		✓	✓
	✓			
		✓	✓	✓
		✓		

Modus-Wahlschalter
Interruttore Selezione
Modalità
Chave seletora de modo

DE

Betriebsschalter/Lautstärkereglern – Den Schalter von der AUS-Position entweder auf die Einstellung für geringe oder hohe Lautstärke schieben, um die Grundlautstärke für Musik oder Naturgeräusche einzustellen.

Modus-Wahlschalter – Mit dem Modus-Schalter können Sie einstellen, welche Funktionen für das erstmalige Abspielen aktiviert werden: Musik oder Naturgeräusche und ob die Meerlandschaft durch Lichter oder Bewegung belebt werden soll. Die Abspielfunktionen werden in 10-minütigen Abständen langsam schwächer.

- Nach 10 Minuten hört die Meeresbewegung auf und die Lautstärke wird schwächer.
- Nach 20 Minuten stellen sich die Meereslichter AUS und die Lautstärke wird noch schwächer.
- Nach 25 Minuten stellen sich die Musik oder Naturgeräusche AUS. Das Gerät geht in den Standby-Modus über und es steht die Kontrollleuchtenfunktion für das Kinderbett zur Verfügung.

Abspiel-/Stoppkноп – Den Knopf drücken, um die Wiedergabesequenz für Musik oder Naturgeräusche zu starten (je nach gewähltem Modus mit Lichtern und Bewegungen). Den Knopf erneut drücken, um die Wiedergabe zu stoppen. Die Abspielliste enthält Acht Melodien und natürliche Wassergeräusche.



HINWEIS: Schwache Batterien verursachen einen fehlerhaften Betrieb des Produkts, was u. a. durch einen verzerrten oder tieferen Ton, oder Ausfall der Lampen und langsame Bewegung bzw. Ausfall der motorisierten Teile angezeigt wird. Da für jede Elektrokomponente eine unterschiedliche Betriebsspannung erforderlich ist, sollten die Batterien beim Ausfall einer der Funktionen ausgetauscht werden. Siehe Seite 19.

IT

Interruttore Accensione/Volume – Far scattare l'interruttore dalla posizione OFF su Basso (Low) oppure Alto (High) per selezionare il volume di base per la riproduzione della musica o dei suoni della natura.

Interruttore Selezione Modalità – Usare l'interruttore Selezione Modalità per selezionare le funzioni desiderate per la riproduzione iniziale: musica o suoni della natura, e per attivare meno le luci e il movimento nella scena marina. Le funzioni di riproduzione diminuiscono delicatamente a intervalli di 10 minuti.

- Dopo 10 minuti il movimento marino si ferma e il volume si abbassa.
- Dopo 20 minuti le luci marine si spengono e il volume si abbassa ulteriormente.
- Dopo 25 minuti la musica o i suoni della natura si spengono completamente. L'unità entra in modalità stand-by e sarà disponibile la funzione della luce per controllare il lettino.

Pulsanti Play/Stop: Premere il pulsante per avviare la musica o la sequenza di riproduzione di suoni della natura (con luci e movimenti, a seconda della modalità selezionata). Premere nuovamente il pulsante per interrompere la riproduzione. L'elenco include otto melodie e suoni acquatici naturali.

5

Befestigung des Spielzeugs am Kinderbett überprüfen. Den Abstand zwischen der Unterkante des Spielzeugs und der Oberseite der Matratzen messen. Ist der Abstand geringer als 18 cm (7 Zoll), dann:

- Matratze im Kinderbett absenken, oder...
- Spielzeug an einem höheren Geländer des Kinderbettes befestigen, falls vorhanden.

Wird die Spielzeug für das Kinderbett an einem absenkbaaren Geländer des Kinderbettes befestigt, darauf achten, dass sich das Geländer in der oberen (geschlossenen) Position befindet.

Verificare il fissaggio del giocattolo. Misurare la distanza tra la parte inferiore del giocattolo e la superficie del materasso. Se la distanza è inferiore ai 18 cm (7 pollici):

- abbassare la posizione del materasso nel lettino, oppure...
- fissare il giocattolo su una sponda laterale più alta, se possibile.

Se la giocattolo per lettino è fissata a una sponda regolabile, verificare che questa si trovi in posizione alzata (bloccata).

Verifique a instalação do brinquedo de berço. Meça a distância entre a base do brinquedo e a superfície do colchão. Se a distância for menor do que 18 cm (7 polegadas), então:

- Abaixar a posição do colchão no berço ou...
- Monte o brinquedo de berço numa grade lateral mais alta, se houver.

Se a brinquedo de berço for montada numa grade ajustável, assegure-se de que a grade esteja na posição levantada (travada).

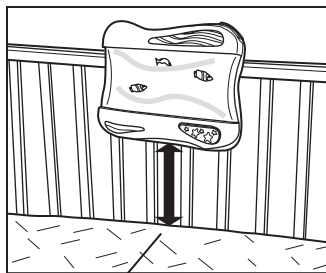

Mindestens 18 cm (7 Zoll)
Minimo 18 cm (7 pollici)
18 cm (7 polegadas) no mínimo

2

Position the cot toy at the top of the rail, facing the baby. Be sure at least one spindle (vertical bar) is between the straps.

Coloque el juguete para cuna en la parte superior del barandal, mirando hacia el bebé. Asegúrese de que al menos uno de los barrotes (barras verticales) quede entre las correas.

Placer le jouet pour berceau en haut de la barre, face à bébé. S'assurer qu'au moins un barreau (barre verticale) sépare les sangles.

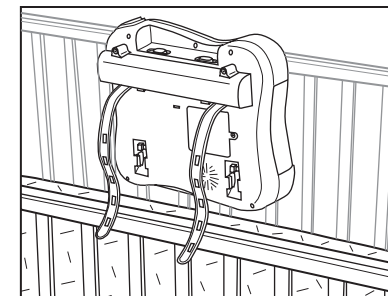

3

Slide one mounting strap through its channel in the back of the toy. Fasten the strap on the locking tab, using the slot that provides the tightest fit. Repeat this step for the other strap.

Deslice una de las correas de montaje por su canal en la parte posterior del juguete. Ajuste la correa en la traba usando la ranura que proporcione el mayor ajuste al barandal. Repita este paso para la otra correa.

Faire passer une sangle de montage par sa rainure au dos du jouet. Serrer la sangle sur l'onglet de verrouillage, en utilisant l'encoche offrant la meilleure adaptation. Répéter cette étape pour l'autre sangle.

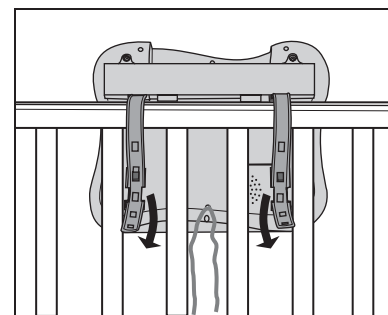

4

Secure the bottom of the toy to the cot by tying the strings around the spindle(s). Note that a square knot will be more secure than a bow knot, which may be easily untied.

Ajuste la parte inferior del juguete a la cuna atando las cuerdas alrededor del (de los) barrote(s). Observe que un nudo llano será más seguro que un nudo en forma de moño, el cual puede desatarse fácilmente.

Fixer le bas du jouet au berceau en attachant les cordons autour du ou des barreaux. Noter qu'un double nœud est plus sûr qu'un nœud simple qui risquerait de se détacher facilement.

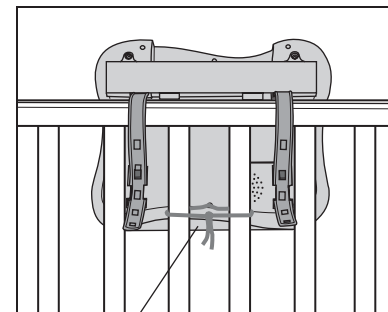

Bedienungsanleitung

Istruzioni d'uso • Instruções de operação

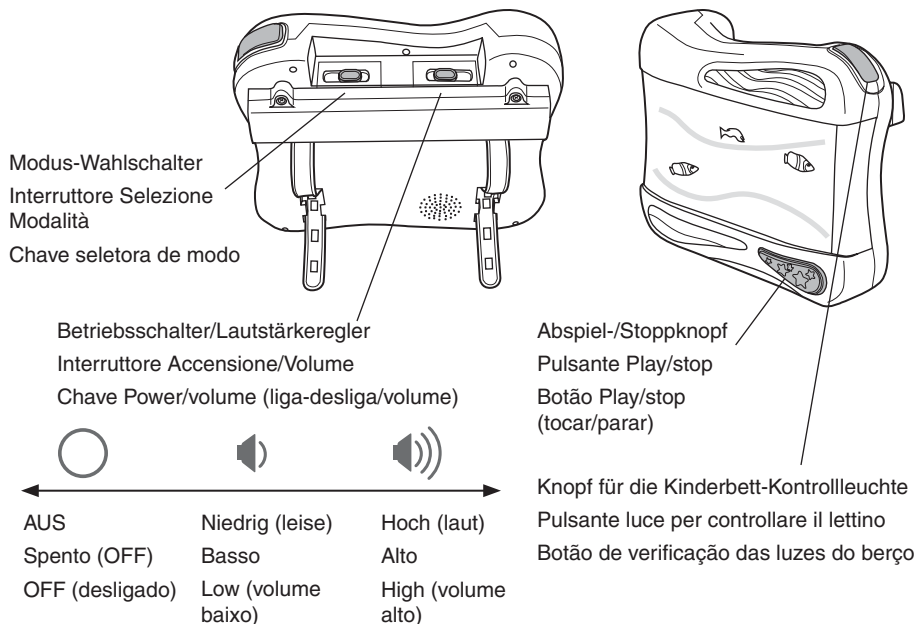

5

Check the cot toy installation. Measure the distance between the bottom of the toy and the surface of the mattress. If the distance is less than 7 inches (18 cm), then:

- Lower the mattress position in the cot, or...
- Mount the cot toy to a taller side rail, if available.

If the cot toy is mounted to an adjustable rail, make sure the rail is in the raised (locked) position.

Verifique la instalación del juguete para cuna. Mida la distancia entre la parte inferior del juguete y la superficie del colchón. Si la distancia no alcanza las 7 pulgadas (18 cm), entonces:

- Baje la posición del colchón en la cuna, o...
- Monte el juguete para cuna a un barandal lateral más alto, si lo hubiera.

Si la suestes del mar se monta a un barandal ajustable, asegúrese de que el barandal esté en la posición elevada (trabada).

Vérifier l'installation du jouet pour lit d'enfant. Mesurer la distance entre le bas du jouet et la surface du matelas. Si la distance est inférieure à 18 cm, procéder comme suit :

- Abaisser la position du matelas dans le lit ou bien...
- Monter le jouet du lit d'enfant sur un côté de lit plus haut si possible.

Si le jouet pour lit d'enfant est monté sur un côté de lit réglable, vérifier que le côté est en position haute (verrouillée).

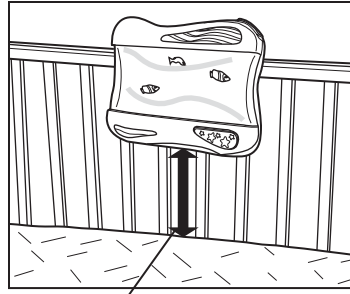

7 in. (18 cm) minimum
7 pulg. (18 cm) mínimo
18 cm minimum

Operating Instructions

Instrucciones de funcionamiento • Mode d'emploi

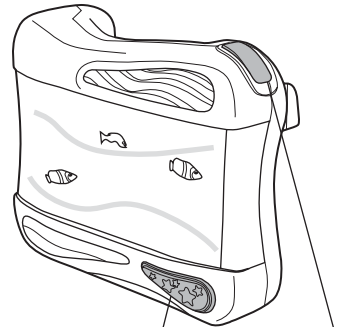
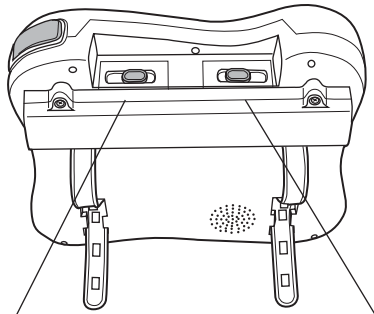

Mode Select Switch
Interruptor de selección de modo
Sélecteur de mode

Power/volume Switch
Interruptor de Encendido/Volumen
Interrupteur de mise en marche/
Commande du volume



Power OFF Low High
Apagado Bajo Alto
Mise à l'arrêt (OFF) Bas Haut

Cot Check Light Button
Botón de la luz de control de la cuna
Touche de veilleuse de berceau

Play/stop Button
Botón de Reproducción/Detener
Bouton lecture/arrêt

Feste Seiten
Lati fissi
Lados fixos

Absenkbare Seite
Lato regolabile
Lado ajustável

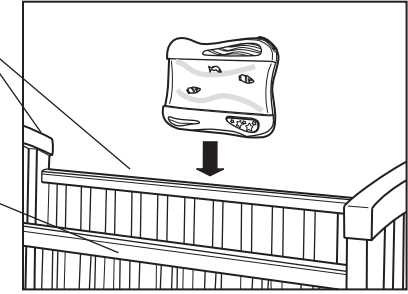

2

Das Spielzeug oben am Gitter zum Kind hin positionieren. Darauf achten, dass sich mindestens eine Strebe (senkrechte Stange) zwischen den Gurten befindet.

Posizionare il giocattolo per lettino in cima alla sponda, rivolto verso il bambino. Assicurarsi che ci sia almeno una sbarra (verticale) tra le cinghie.

Posicione o brinquedo de berço no topo da grade, de frente para o bebê. Certifique-se de que pelo menos uma barra vertical fique entre as tiras.

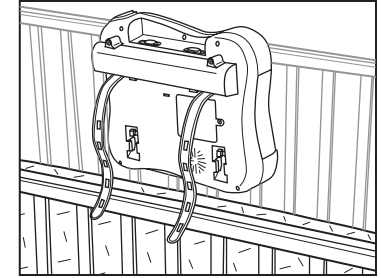

3

Einen Befestigungsgurt durch die entsprechende Öffnung in der Rückseite des Spielzeugs führen. Den Gurt auf der Sperrvorrichtung befestigen, indem der Schlitz gewählt wird, der den festesten Sitz bietet. Diesen Schritt mit dem anderen Gurt wiederholen.

Far scorrere una delle cinghie per il montaggio attraverso l'apposito canale sul retro del giocattolo. Allacciare la cinghia sulla linguetta di fissaggio, usando la fessura che offre il fissaggio più stretto. Ripetere questo passo anche per l'altra cinghia.

Deslize uma tira de montagem através do seu canal na parte de trás do brinquedo. Prenda a tira na aba de fixação, usando a abertura que oferece a melhor fixação. Repita essa etapa para o outra tira.

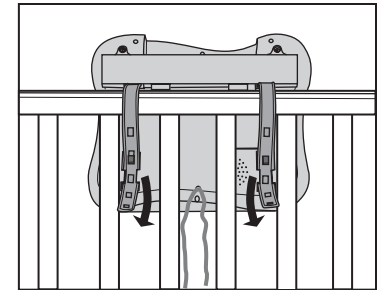

4

Das untere Teil des Spielzeugs am Kinderbett befestigen, indem die Bänder um die Strebe(n) verknotet werden. Ein Doppelknoten ist dabei sicherer als eine Schleife, die leicht aufgemacht werden kann.

Fissare la parte inferiore del giocattolo al lettino legando le cordicelle alla sbarra o alle sbarre. Notare che un nodo quadrato è più sicuro di un nodo a farfalla, che può essere sciolto facilmente.

Prenda a parte inferior do brinquedo no berço, fixando os cordões em torno da(s) barra(s). Observe que um nó duplo será mais firme que um nó simples, que pode ser mais fácil de desamarrear.

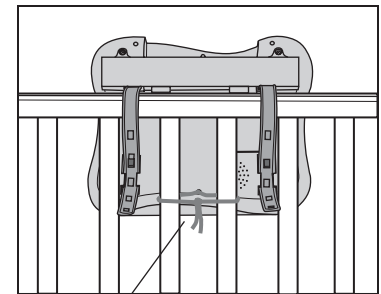

pilhas recarregáveis devem ser recarregadas somente sob a supervisão de um adulto.

- Não utilize baterias alcalinas recarregáveis em um carregador de pilhas Ni-Cad ou Ni-MH.
- Favor usar o método de eliminação de pilhas correto.
- Remova as pilhas antes de guardar o balanço por um período prolongado de tempo.

1

Die zwei Schrauben der Abdeckung des Hauptbatteriefachs mit einem Kreuzschlitzschraubendreher lösen.

Utilizzare un cacciavite a croce per allentare le due viti che fissano il coperchio del vano batterie principale.

Use uma chave de fenda Phillips para afrouxar os dois parafusos que prendem a tampa do compartimento principal de pilhas.

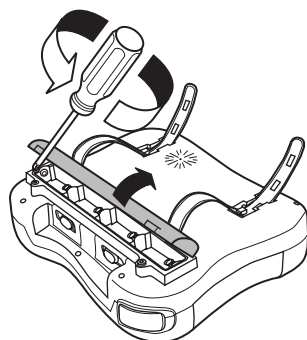

2

Vier (4) 1,5-Volt-Babyzellen LR14 (Typ C) einlegen. Dabei auf die am Boden des Batteriefachs eingeprägte Polarität achten.

Installare (4) batterie C/LR14 (1,5 V), in modo che la polarità corrisponda allo schema riportato sul fondo dell'alloggiamento.

Coloque (4) pilhas tamanho C/LR14 (1,5 V), observando as marcas de polaridade gravadas no fundo do compartimento.

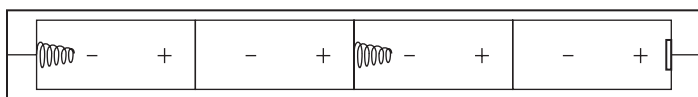
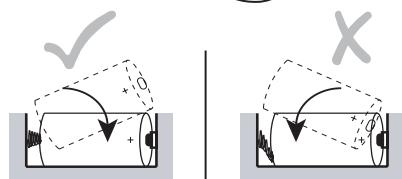

3

Die Batteriefachabdeckung wieder aufsetzen und die beiden Schrauben anziehen. Die Schrauben nicht zu fest anziehen.

Riposizionare la copertura del vano batterie principale e stringere le due viti. Non stringere eccessivamente.

Recoloque a tampa do compartimento principal de pilhas e aperte os dois parafusos. Não aperte excessivamente o parafuso.

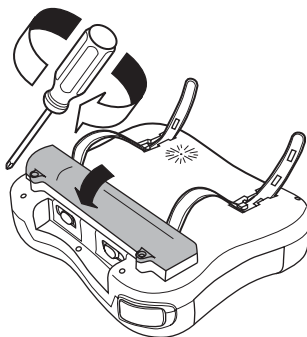

Montageanleitung

Istruzioni per il montaggio • Instruções de montagem

1

Zur Befestigung des Spielzeugs ein Seitengeländer des Kinderbettes verwenden, so dass sowohl Sie als auch das Baby den Dream Drifter™-Schlammerspielzeug gut sehen können. Wenn irgend möglich, eine feste Seite wählen.

Scegliere una sponda laterale su cui fissare il giocattolo, in modo tale che il Dream Drifter™ Soother sia visibile sia a voi sia al bambino. Se possibile, scegliere un lato fisso.

Escolha uma grade lateral para montar o brinquedo de berço de modo que o Brinquedo calmante Dream Drifter™ seja visível tanto para você como para o bebê. Se for possível, escolha um lado fixo.

Symbol Símbolo Symbole	Mode • Modo • Mode			
	Music Música Musique	Sounds Sonidos Sons	Lights Luces Lumières	Motion Movimiento Mouvement
	✓		✓	✓
	✓			
		✓	✓	✓
		✓		

Mode Select Switch
Interruptor de selección de modo
Sélecteur de mode

EN

Power/volume Switch – Slide the switch from the OFF position to either Low or High to select the master volume for music or nature sounds playback.

Mode Selector Switch – Use the Mode Switch to select the desired active functions for initial playback: music or nature sounds, and whether to include lights or motion in the sea scene. Playback functions gently diminish at 10-minute intervals.

- After 10 minutes, sea motion stops and volume decreases.
- After 20 minutes, sea lights turn OFF and volume decreases further.
- After 25 minutes, music or nature sounds turn OFF. The unit enters Standby Mode, and the cot check light function will be available.

Play/stop buttons – Press the button to start the music or nature sound playback sequence (with lights and motion, depending on the selected mode). Press the button again to stop playback. The play list includes eight melodies and natural water sounds.

NOTE: Weak batteries cause erratic product operation, including distorted sound, dimming or failed lights, and slow or non-working motorized parts. Because each electrical component requires a different operating voltage, replace the batteries when any function fails to operate. See page 4.

ES

Interruptor de Encendido/Volumen: Mueva el interruptor de la posición de Apagado a Bajo o Alto para seleccionar el volumen general para la reproducción de música o sonidos de la naturaleza.

Interruptor de selección de modo: Use el interruptor de modo para seleccionar las funciones activas deseadas para la reproducción inicial: música o sonidos de la naturaleza y si se incluyen luces o movimiento en la escena del mar. Las funciones de reproducción disminuyen suavemente en intervalos de 10 minutos.

- Después de 10 minutos, el movimiento del mar se detiene y el volumen disminuye.
- Después de 20 minutos, las luces del mar se apagan y el volumen disminuye aún más.
- Después de 25 minutos, la música o los sonidos de la naturaleza se apagan. La unidad entra en modo En espera, y la función de la luz de control de la cuna estará disponible.

Botón de Reproducción y Detener: Presione el botón para reproducir la música o la secuencia de sonidos de la naturaleza (con luces y movimientos, según el modo seleccionado). Presione el botón nuevamente para detener la reproducción. La lista de reproducción incluye ocho melodías y sonidos de agua de la naturaleza.

NOTA: Las baterías débiles hacen que el producto funcione en forma errática, es decir, con distorsión del sonido, pérdida de intensidad o falla de las luces y funcionamiento lento o ruptura de las piezas motorizadas. Dado que cada componente eléctrico requiere una tensión de operación distinta, reemplace las baterías cuando falle alguna función. Consulte la página 5.

FR **Interrupteur de mise en marche/commande du volume** : faire glisser l'interrupteur de la position OFF (arrêt) à la position Low (bas) ou High (élevé) pour sélectionner le volume principal de la musique ou des sons de la nature.

Sélecteur de mode : utiliser le sélecteur pour choisir les fonctions actives désirées pour la lecture initiale : musique ou sons de la nature, et l'insertion facultative de lumières ou de mouvements dans la scène maritime. Les fonctions de lecture diminuent doucement toutes les 10 minutes.

- Au bout de 10 minutes, le mouvement de la mer s'arrête et le volume baisse.
- Au bout de 20 minutes, les lumières de la mer s'éteignent et le volume baisse davantage.
- Au bout de 25 minutes, la musique ou les sons de la nature s'arrêtent. Le jouet entre en mode de veille et la fonction de veilleuse de berceau est disponible.

Bouton Lecture/Arrêt : appuyer sur le bouton pour lancer la séquence de lecture de la musique ou des sons de la nature (avec les lumières et le mouvement, en fonction du mode sélectionné). Appuyer de nouveau sur le bouton pour arrêter la lecture. La liste de lecture inclut huit mélodies et des sons aquatiques naturels.

 **REMARQUE** : Les piles usagées entraînent des dysfonctionnements du produit (son déformé, éclairage faible ou défectueux, pièces motorisées lentes ou immobiles). Chacun des composants électriques exigeant une tension de fonctionnement différente, remplacer les piles quand une des fonctions devient défectueuse. Voir page 5.

Troubleshooting • Solución de problemas Détection des pannes

Problem	Probable Cause / Solution	See page
Cot toy does not function	Remove try-me pull tab and discard	3
	Check or replace main batteries	4
	Set Power/volume Switch to Low or High	8
Motion or lights does not function	Select mode that includes lights or motion	9
	Use Play/stop Button to restart playback	9
	Check or replace main batteries	4

Problema	Causa probable / Solución	Consulte página
El juguete para cuna no funciona	Retire la lengüeta extraíble TryMe y deséchela	3
	Verifique o reemplace las baterías principales	5
	Configure el interruptor de Encendido/Volumen a Bajo o Alto	8
El movimiento o las luces no funcionan	Seleccione el modo que incluye luces o movimiento	9
	Use el botón de Reproducción/Detener para reiniciar la reproducción	9
	Verifique o reemplace las baterías principales	5

Installation der Batterien

Installazione delle batterie • Colocação das pilhas

DE Das Spielzeug für das Kinderbett benötigt vier (4) 1,5-Volt-Babyzellen LR14 (Typ C) für den normalen Betrieb (nicht im Lieferumfang enthalten). Für optimale Leistung sollten nur alkaline Batterien verwendet werden.



VORSICHT: Bitte die in diesem Abschnitt enthaltenen Batterieanleitungen beachten. Nichtbeachtung kann zu einer reduzierten Batterienutzungsdauer oder Auslaufen oder Zerbersten der Batterie führen.

Batterien immer außerhalb der Reichweite von Kindern aufbewahren. • Batterien so einlegen, dass die Polarität jeweils mit der Kennzeichnung des Batteriefaches übereinstimmt. • Batterien nicht kurzschließen. • Nur vom Hersteller empfohlene oder vergleichbare Batterien verwenden. • Batterien nicht in Bereichen mit extremen Temperaturbedingungen aufbewahren (z. B. Dachkammern, Garagen oder Autos). • Verbrauchte Batterien aus dem Batteriefach entfernen. • Neue Batterien nicht zusammen mit alten verwenden. • Keine unterschiedlichen Größen kombinieren (AAA, AA, C, D usw.). • Es sollte niemals versucht werden, eine nicht eindeutig als „wiederaufladbar“ gekennzeichnete Batterie aufzuladen. • Wiederaufladbare Batterien müssen zum Aufladen aus dem Spielzeug genommen werden. • Wiederaufladbare Batterien dürfen nur unter Aufsicht eines Erwachsenen aufgeladen werden. • Für wiederaufladbare alkaline Batterien kein Ni-Cad oder Ni-MH Batterieaufladegerät verwenden. • Bitte verwenden Sie die für Batterien richtige Entsorgungsmethode. • Entfernen Sie die Batterien, bevor Sie die Wippe über eine längere Zeit hinweg lagern.

IT

Per un uso normale il giocattolo per lettino richiede (4) batterie di tipo C/LR14 (1,5V) (non incluse). Per migliorare il rendimento, si consiglia di utilizzare batterie alcaline.



ATTENZIONE: Seguire i consigli d'uso per le batterie indicati in questo paragrafo. In caso contrario, le batterie potrebbero avere durata più breve o potrebbero perdere liquido o perforarsi.

Tenere le batterie lontano dalla portata dei bambini. • Non usare batterie vecchie e nuove insieme. • Non usare batterie alcaline, comuni e ricaricabili insieme. • Utilizzare solo batterie dello stesso tipo o di tipo analogo a quello consigliato. • Inserire le batterie in modo che la polarità corrisponda allo schema indicato sull'alloggiamento. • Evitare che le batterie vadano in corto circuito. • Non conservare le batterie in locali con temperature estreme (soffitte, garage, automobili, ecc.). • Estrarre le batterie esaurite dall'alloggiamento. • Non tentare di ricaricare una batteria salvo che sia specificatamente contrassegnata come "ricaricabile". • Estrarre le batterie ricaricabili dal giocattolo prima di ricaricarle. • Caricare le batterie ricaricabili esclusivamente alla presenza di un adulto. • Non usare un caricatore per batterie Ni-Cad o Ni-MH per caricare batterie ricaricabili alcaline. • Si prega di smaltire in modo debito le batterie. • Togliere le batterie prima di conservare il giocattolo per un periodo prolungato.

PT

O brinquedo de berço requer (4) pilhas tamanho C/LR14 (1,5 V) para operação normal (não incluídas). Utilize pilhas alcalinas para obter um melhor desempenho.



AVISO: Siga as instruções das pilhas nesta seção. Caso contrário, a vida útil das pilhas pode ser reduzida ou elas podem vazar ou se romper.

Mantenha sempre as pilhas fora do alcance das crianças. • Não misture pilhas usadas com novas. • Não misture pilhas alcalinas com pilhas normais ou recarregáveis. • Utilize somente pilhas do mesmo tipo ou equivalentes às recomendadas. • Coloque as pilhas de forma a que a polaridade de cada uma corresponda às marcas no compartimento de pilhas. • Não coloque as pilhas em curto-circuito. • Não armazene as pilhas em áreas com temperaturas extremas (como sótãos, garagens ou automóveis). • Remova as pilhas gastas do compartimento. • Nunca tente recarregar uma pilha a não ser que esteja especificamente indicado que ela é "recarregável". • As pilhas recarregáveis devem ser retiradas do brinquedo antes de serem recarregadas. • As

1 Legen Sie das Spielzeug für das Kinderbett mit nach oben weisender Rückseite auf eine ebene Fläche. Machen Sie die Ziehlasche auf der Rückseite des Spielzeugs ausfindig. Ziehen Sie an der Lasche und entsorgen Sie sie, um den „Probier mich“-Modus zu deaktivieren.

Posizionare il giocattolo per lettino su una superficie piana con la parte posteriore rivolta verso l'alto. Individuare la linguetta Prova-Mi sul retro del giocattolo per lettino. Tirare la linguetta e gettarla via per disabilitare la modalità Prova-Mi.

Coloque o brinquedo de berço sobre uma superfície plana com a parte de trás da unidade voltada para cima. Localize a lingüeta do experimentador na parte de trás do brinquedo de berço. Puxe a lingüeta e jogue-a no lixo para desativar o modo experimentador.

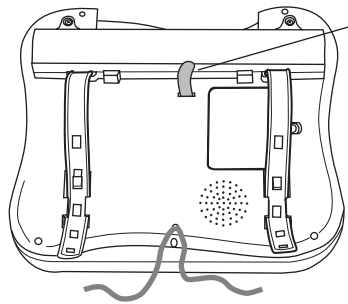

Ziehlasche für den „Probier mich“-Modus
Linguetta Prova-Mi
Lingüeta do experimentador

Abdeckung für die „Probier mich“-Batterien
Coperchio delle batterie Prova-Mi
Tampa do compartimento de pilhas do experimentador

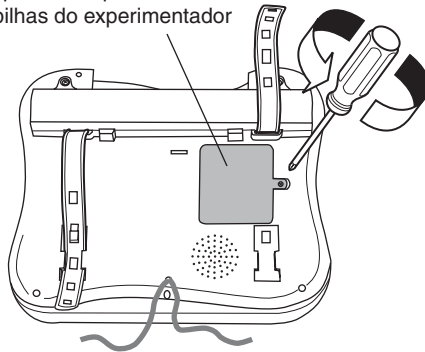

2 Die Schraube in der Abdeckung für die „Probier mich“-Batterien mit einem Kreuzschlitzschraubendreher lösen.

Con un cacciavite a croce, allentare la vite che tiene chiuso il coperchio del comparto batterie Prova-Mi.

Use uma chave de fenda Phillips para afrouxar o parafuso que prende a tampa do compartimento de pilhas do experimentador.

3 Die (4) Batterien vom Typ AA aus dem Batteriefach nehmen und entsorgen. Bitte verwenden Sie die für Batterien richtige Entsorgungsmethode.

Estrarre le (4) batterie AA dal comparto e gettarle. Si prega di smaltire le batterie in maniera corretta.

Remova as (4) pilhas AA do compartimento e jogue-as no lixo. Use o método correto de eliminação das pilhas.

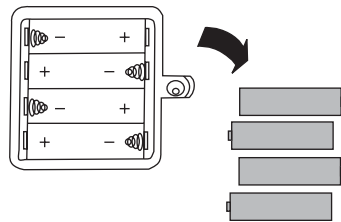

4 Die Abdeckung für die „Probier mich“-Batterien wieder aufsetzen und die Schraube anziehen. Die Schraube nicht zu fest anziehen.

Riposizionare il coperchio delle batterie Prova-Mi e stringere la vite. Non stringere eccessivamente.

Reponha a tampa do compartimento de pilhas do experimentador e aperte o parafuso. Não aperte excessivamente o parafuso.

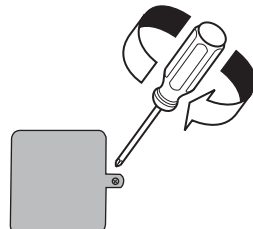

FR

Problème	Cause probable / Solution	Voir page
Le jouet pour berceau ne fonctionne pas	Retirer la languette pour le mode Essaie-moi et la jeter	3
	Vérifier ou remplacer les piles de l'unité principale	5
	Placer l'interrupteur de mise en marche/commande du volume sur Low (bas) ou High (élevé)	8
Le mouvement ou les lumières ne fonctionnent pas	Sélectionner un mode comprenant des lumières ou un mouvement	9
	Utiliser le bouton lecture/arrêt pour redémarrer la lecture	10
	Vérifier ou remplacer les piles de l'unité principale	5

Changing the Batteries • Cambio de baterías Remplacement des piles

- You may change the main batteries in the cot toy without removing it from the cot. Follow the battery installation instructions on page 4.
- Puede cambiar las baterías principales del juguete para cuna sin retirarlo de la cuna. Siga las instrucciones de instalación de las baterías que se encuentran en la página 5.
- Il est possible de remplacer les piles de l'unité principale sans avoir à retirer le jouet du berceau. Suivre les instructions d'installation des piles en page 5.

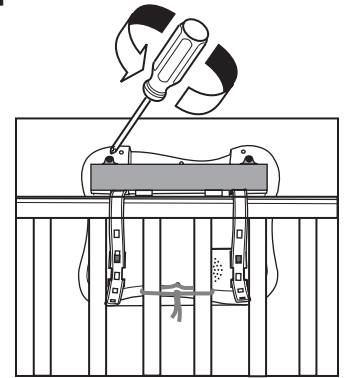

Care and Cleaning • Cuidado y limpieza Entretien et nettoyage

EN

Cleaning – Wipe the cot toy housing with a damp cloth. Do not immerse toy in water.

Storage – Do not leave in direct sunlight. Store in a cool, dry place.

CAUTION: The cot toy has no consumer serviceable parts inside.
DO NOT disassemble the cot toy.

ES

Limpieza: Limpie la estructura del juguete para cuna con un paño húmedo. No sumerja el juguete en agua.

Almacenamiento: No deje el juguete a la luz directa del sol. Almacene en un lugar fresco y seco.

PRECAUCIÓN: El juguete para cuna no contiene piezas que requieran mantenimiento por parte del consumidor en su interior. NO desarme el juguete para cuna.

FR

Nettoyage : essuyer le logement du jouet pour lit d'enfant à l'aide d'un chiffon propre. Ne pas immerger le jouet dans l'eau.

Rangement : ne pas exposer directement aux rayons du soleil. Ranger dans un endroit sec et frais.

MISE EN GARDE : le jouet pour lit d'enfant ne contient aucune pièce réparable par le consommateur. NE PAS démonter le jouet de lit d'enfant.

FCC Statement • Declaración de la FCC • Déclaration FCC

EN This device complies with Part 15 of the FCC rules. Operation is subject to the following two conditions:

- 1 this device may not cause harmful interference, and
- 2 this device must accept any interference received, including interference that may cause undesired operation.

 **WARNING:** Changes or modifications to this unit not expressly approved by the party responsible for compliance could void the user's authority to operate the equipment.

 **NOTE:** This equipment has been tested and found to comply with the limits for a Class B digital device, pursuant to Part 15 of the FCC Rules. These limits are designed to provide reasonable protection against harmful interference in a residential installation. This equipment generates, uses and can radiate radio frequency energy and, if not installed and used in accordance with the instructions, may cause harmful interference to radio communications.

However, there is no guarantee that interference will not occur in a particular installation. If this equipment does cause harmful interference to radio or television reception, which can be determined by turning the equipment off and on, the user is encouraged to try to correct the interference by one or more of the following measures:

- Reorient or relocate the receiving antenna.
- Increase the separation between the equipment and receiver.
- Connect the equipment into an outlet on a circuit different from that to which the receiver is connected.
- Consult the dealer or an experienced radio/TV technician for help.

ES Este dispositivo cumple con las normas de la Parte 15 de la Comisión Federal de Comunicaciones (FCC). El funcionamiento está sujeto a las siguientes dos condiciones:

- 1 este dispositivo no puede producir interferencias perjudiciales y
- 2 este dispositivo debe aceptar cualquier interferencia que reciba, incluyendo las que puedan provocar un funcionamiento no deseado.

 **ADVERTENCIA:** los cambios o modificaciones realizados a esta unidad, sin la aprobación expresa de la parte responsable del cumplimiento, podrían invalidar la autorización del usuario para operar el equipo.

 **NOTA:** este equipo ha sido probado y se ha encontrado que cumple con los límites de dispositivos digitales de Clase B, de conformidad con las Normas de la Parte 15 de la FCC. Estos límites han sido establecidos para brindar una protección razonable contra interferencias perjudiciales en una instalación residencial. Este equipo genera, utiliza y puede irradiar frecuencias de radio y, de no instalarse y utilizarse de conformidad con las instrucciones, podría causar interferencias perjudiciales en las comunicaciones de radio.

Sin embargo, no es posible garantizar que en una determinada instalación no se producirán interferencias. Si este dispositivo provoca interferencias dañinas a la recepción de radio o televisión, cuestión que puede determinarse encendiendo y apagando el dispositivo, se insta al usuario a que intente corregir la interferencia realizando uno o más de los procedimientos siguientes:

- Vuelva a orientar o colocar la antena de recepción.
- Aumente la separación entre el dispositivo y el receptor.
- Conecte el dispositivo a una toma de corriente diferente a la que se encuentra conectado el receptor.
- Consulte al distribuidor o a un técnico de radio o TV experimentado para pedirle ayuda.

PT

ATENÇÃO

Para evitar ferimentos graves ou morte:

- SEMPRE use as tiras fornecidas para fixar o brinquedo ao berço do bebê.
- NUNCA amarre fitas ou cordões adicionais ao brinquedo de berço.

PERIGO DE ENREDAMENTO DA CABEÇA:

- SEMPRE mantenha a base do brinquedo de berço a pelo menos 18 cm (7 polegadas) acima da superfície do colchão.
- Se o brinquedo for montado em uma grade lateral ajustável do berço, SEMPRE mantenha a grade lateral na posição levantada (travada) quando o bebê estiver no berço.

IMPORTANTE:

- É necessário que um adulto monte o brinquedo de berço e troque as pilhas.
- É necessário ter cuidado ao desembalar o brinquedo de berço.
- Examine o produto frequentemente quanto a danos, partes soltas ou ausentes.
- Não use o produto se estiver danificado ou quebrado.

Entnahme der Batterie für den „Probier mich“-Modus Rimozione Batteria Prova-Mi Remoção das pilhas do experimentador

- Um das Spielzeug für das Kinderbett auf den normalen Betrieb vorzubereiten, müssen Sie den „Probier mich“-Modus deaktivieren, indem Sie die für diese Funktion bereitgestellten Batterien (temporäre Batterien für die Demonstration im Geschäft) aus dem Gerät nehmen.
- Al fine di preparare il giocattolo per lettino per un uso quotidiano, si dovrà anzitutto disabilitare la modalità Prova-Mi e rimuovere le batterie per la funzione Prova-Mi (batterie temporanee per la dimostrazione del prodotto all'interno del punto vendita).
- Para preparar o brinquedo de berço para operação normal, você deve desativar o modo experimentador e remover as pilhas da função do experimentador (pilhas instaladas temporariamente para demonstração do produto na loja).

DE



WARNUNG

Zur Vermeidung schwerer oder tödlicher Verletzungen:

- IMMER die beigefügten Riemen zur Befestigung des Spielzeugs am Kinderbett verwenden.
- NIEMALS zusätzlichen Schnüre oder Riemen am Spielzeug im Kinderbett anbringen.

VERLETZUNGSGEFAHR DURCH EINKLEMMEN DES KOPFES:

- Die Unterkante des Spielzeugs muss IMMER mindestens 18 cm (7 Zoll) über der Oberseite der Matratzen im Kinderbett sein.
- Wird das Spielzeug an einem absenkbaaren Geländer des Kinderbetts befestigt, muss das Geländer IMMER in der oberen (geschlossenen) Position sein, wenn das Baby im Kinderbett ist.

WICHTIG:

- Zusammenbau, Batteriewechsel und Befestigung des Spielzeugs am Kinderbett muss von einem Erwachsenen vorgenommen werden.
- Beim Auspacken des Spielzeugs für das Kinderbett sorgfältig vorgehen.
- Produkt regelmäßig auf beschädigte, fehlende oder lockere Teile überprüfen.
- Das Produkt nicht benutzen, wenn es beschädigt ist oder Teile gebrochen sind.

IT



AVVERTENZA

Per la prevenzione di gravi lesioni o morte:

- Utilizzare SEMPRE le cinghie fornite in dotazione per fissare il giocattolo al lettino.
- Non attaccare MAI altre cordicelle o cinghie al giocattolo.

PERICOLO DI INTRAPPOLAMENTO DELLA TESTA:

- Tenere SEMPRE la parte inferiore del giocattolo ad almeno 18 cm (7 pollici) al di sopra della superficie del materasso.
- Se il giocattolo viene fissato a una sponda laterale regolabile del lettino, mantenere SEMPRE la sponda in posizione alzata (bloccata) quando il bambino si trova nel lettino.

IMPORTANTE:

- Il montaggio del giocattolo e la sostituzione delle batterie devono essere effettuati da un adulto.
- Fare attenzione quando si toglie il giocattolo dall'imballaggio.
- Esaminare con frequenza il prodotto per verificare che non ci siano parti danneggiate, mancanti o allentate.
- Non utilizzare il prodotto se danneggiato o rotto.

FR

Cet appareil est conforme à la Partie 15 des règles de la FCC. L'utilisation est sujette aux deux conditions suivantes :

- 1 ce dispositif ne peut causer d'interférences nuisibles, et
- 2 ce dispositif doit accepter toute interférence reçue, y compris les interférences pouvant causer un fonctionnement indésirable.



AVERTISSEMENT : Tout changement ou modification apporté à cet appareil qui n'a pas été explicitement approuvé par la partie responsable de l'observance pourrait annuler l'autorité de l'utilisateur d'utiliser le matériel.



REMARQUE : Ce matériel a été testé et il a été jugé conforme aux limites applicables à un appareil numérique de classe B conformément à la Partie 15 des Règles de la FCC. Ces limites sont conçues de manière à assurer une protection raisonnable contre les interférences nuisibles dans une installation résidentielle. Ce matériel produit, utilise et peut irradier une énergie de radiofréquences et, s'il n'est pas installé et utilisé conformément aux instructions, il peut causer des interférences nuisibles aux communications radio.

Il n'existe toutefois aucune garantie qu'il ne se produira aucune interférence dans une installation donnée. Si cet équipement provoque effectivement des parasites nuisibles à une bonne réception radio ou télévisuelle (ce qu'il est possible de déterminer en éteignant l'appareil avant de le remettre en marche immédiatement), l'utilisateur est invité à essayer de corriger ces interférences par une ou plusieurs des mesures suivantes :

- réorienter ou repositionner l'antenne de réception ;
- augmenter la distance entre l'appareil et le récepteur ;
- brancher l'appareil sur une prise, sur un circuit autre que celui sur lequel le récepteur est branché ;
- pour obtenir une assistance, consulter le revendeur ou un technicien radio/télé qualifié.

Canada ICES-003 Statement Declaración ICES-003 de Canadá Déclaration NMB-003 Canada

EN

This Class B digital apparatus complies with Industry Canada Standard ICES-003. Operation is subject to the following two conditions:

- 1 this device may not cause harmful interference, and
- 2 this device must accept any interference received, including interference that may cause undesired operation.

ES

Este dispositivos digitales de Clase B cumple con Norma ICES-003 de la Industria de Canadá. El funcionamiento está sujeto a las siguientes dos condiciones:

- 1 este dispositivo no puede producir interferencias perjudiciales y
- 2 este dispositivo debe aceptar cualquier interferencia que reciba, incluyendo las que puedan provocar un funcionamiento no deseado.

FR

Ce dispositif numérique de classe B respecte la norme NMB-003 d'Industrie Canada. L'utilisation est sujette aux deux conditions suivantes :

- 1 ce dispositif ne peut causer d'interférences nuisibles, et
- 2 ce dispositif doit accepter toute interférence reçue, y compris les interférences pouvant causer un fonctionnement indésirable.

**Kids II® Limited Warranty • Garantía Limitada de Kids II®
Garantie limitée Kids II®**

EN Kids II is committed to making innovative, high quality products for babies and children. We warrant this product to be free from defects in material and workmanship existing at the time of manufacture for a period of one year from the date of initial purchase (sales receipt is required for proof of purchase). If any defect is discovered during the limited warranty period, we will, at our sole option, repair or replace your product at no cost to you.

This limited warranty does not cover claims resulting from misuse, failure to follow the instructions (assembly, installation, maintenance, and use), abuse, alteration, involvement in an accident, and normal wear and tear.

ES Kids II asume el compromiso de fabricar productos innovadores y de alta calidad para bebés y niños. Garantizamos que este producto no contiene defectos en los materiales o en la mano de obra al momento de su fabricación durante un período de un año desde la fecha de compra inicial (se requiere recibo de venta como comprobante de la compra). Si se descubre algún defecto durante el período de garantía limitada, repararemos o reemplazaremos, a nuestra entera discreción, su producto sin ningún costo para usted.

Esta garantía limitada no cubre las reclamaciones que surjan por uso inapropiado, no seguir las instrucciones (armado, instalación, mantenimiento y uso), abuso, alteración, participación en un accidente y desgaste por el uso normal.

FR Kids II s'engage à faire des produits innovants et de grande qualité pour les nourrissons et les enfants. Nous garantissons ce produit contre tout défaut de matériel et de fabrication existant au moment de la fabrication et cela, pour une année à partir de la date d'achat initiale (le reçu faisant preuve d'achat). Si un défaut quelconque est découvert pendant la période de garantie limitée, nous nous engageons, comme étant notre seule option, à réparer ou à remplacer votre produit gratuitement.

Cette garantie limitée ne s'applique pas en cas de mauvaise utilisation, de non-respect des instructions (assemblage, installation, entretien et utilisation), d'abus, d'altération, d'implication dans un accident ou de l'usure normale.

ENGLISH, ESPAÑOL, FRANÇAIS 1
DEUTSCH, ITALIANO, PORTUGUÊS 15



8744

**Dream Drifter™
-Schlammerspielzeug • Soother
Brinquedo calmante**

- Herzlichen Glückwunsch zu Ihrem Kauf eines Produktes von Bright Starts®! Die Anleitung vor Zusammenbau und Gebrauch des Spielzeugs für das Kinderbett bitte sorgfältig durchlesen.
- Complimenti per aver acquistato un nuovo prodotto Bright Starts®! Si prega di leggere tutte le istruzioni prima di montare e usare il giocattolo per lettino.
- Parabéns pela compra de um produto Bright Starts®! Leia todas as instruções antes de montar e usar o brinquedo de berço.

www.brightstarts.com

DISTRIBUTED BY



Kids II, Inc. • Alpharetta, GA 30022 USA • www.kidsii.com

Kids II Canada Co.

Toronto, Ontario M2J 5C2 Canada

Kids II Australia Pty Ltd.

Castle Hill, NSW, 2154 Australia

Kids II US Mexico S.A. de C.V.

Av. Vasco de Quiroga No. 3900 – 905 A

Col. Lomas de Santa Fe

Cuajimalpa, México D.F. • C.P. 05300

Kids II UK Ltd.

725 Capability Green

Luton, Bedfordshire LU1 3LU UK

Consumer Service • Servicios al consumidor

Service consommateurs • Kundendienst

Servizio assistenza • Atendimento ao Cliente

www.kidsii.com/customerservice

US/Canada 1-800-230-8190

Australia (02) 9894 1855

Mexico (55) 5292-8488

UK +44 (0) 1582 816 080

© 2009 Kids II, Inc. • Printed in China • 8744_IS011309R3