

**Kids II® Limited Warranty • Garantía Limitada de Kids II® • Garantie limitée Kids II®
Kids II® Beschränkte Garantie • Garanzia limitata Kids II® • Garantia limitada da Kids II®**

EN Kids II is committed to making innovative, high quality products for babies and children. We warrant this product to be free from defects in material and workmanship existing at the time of manufacture for a period of one year from the date of initial purchase (sales receipt is required for proof of purchase). If any defect is discovered during the limited warranty period, we will, at our sole option, repair or replace your product at no cost to you.

This limited warranty does not cover claims resulting from misuse, failure to follow the instructions (assembly, installation, maintenance, and use), abuse, alteration, involvement in an accident, and normal wear and tear. Your statutory rights are unaffected.

ES Kids II asume el compromiso de fabricar productos innovadores y de alta calidad para bebés y niños. Garantizamos que este producto no contiene defectos en los materiales o en la mano de obra al momento de su fabricación durante un período de un año desde la fecha de compra inicial (se requiere recibo de venta como comprobante de la compra). Si se descubre algún defecto durante el período de garantía limitada, repararemos o reemplazaremos, a nuestra entera discreción, su producto sin ningún costo para usted.

Esta garantía limitada no cubre las reclamaciones que surjan por uso inapropiado, no seguir las instrucciones (armado, instalación, mantenimiento y uso), abuso, alteración, participación en un accidente y desgaste por el uso normal. Sus derechos en virtud de las leyes no se ven afectados.

FR Kids II s'engage à faire des produits innovants et de grande qualité pour les nourrissons et les enfants. Nous garantissons ce produit contre tout défaut de matériel et de fabrication existant au moment de la fabrication et cela, pour une année à partir de la date d'achat initiale (le reçu faisant preuve d'achat). Si un défaut quelconque est découvert pendant la période de garantie limitée, nous nous engageons, comme étant notre seule option, à réparer ou à remplacer votre produit gratuitement.

Cette garantie limitée ne s'applique pas en cas de mauvaise utilisation, de non-respect des instructions (assemblage, installation, entretien et utilisation), d'abus, d'altération, d'implication dans un accident ou de l'usure normale. Vos droits prévus par la loi ne sont pas affectés.

DE Kids II engagiert sich für die Herstellung innovativer, hochwertiger Produkte für Babys und Kinder. Wir garantieren, dass dieses Produkt zum Herstellungszeitpunkt keine Material- und Verarbeitungsmängel aufweist. Diese Garantie gilt für ein Jahr ab dem Tag des Neukaufs. (Die Quittung ist als Kaufbeleg erforderlich.) Wenn während der Laufzeit der beschränkten Garantie ein Mangel entdeckt wird, werden wir Ihr Produkt nach alleinigem Ermessen entweder gratis reparieren oder ersetzen.

Diese beschränkte Garantie deckt keine Ansprüche aufgrund von falschem Gebrauch, Nichtbefolgung der Anleitung (Montage, Installation, Wartung und Nutzung), Missbrauch, Abänderung, Verwicklung in einen Unfall und regulärem Verschleiß ab. Hat keinen Einfluss auf Ihre gesetzlichen Rechte.

IT Kids II si dedica alla produzione di prodotti innovativi e di elevata qualità per neonati e bambini. Si garantisce che al momento della produzione questo prodotto non presenta alcun difetto nei materiali o nella lavorazione, per un periodo di un anno dalla data originale dell'acquisto (quale prova d'acquisto è richiesto lo scontrino). Nel caso in cui nel corso del periodo di garanzia si verifici un difetto, la società si impegna, a suo esclusivo giudizio, a riparare o sostituire gratuitamente il prodotto.

La garanzia limitata non copre i reclami dovuti alla trascuratezza nell'uso, al mancato rispetto delle istruzioni fornite (per il montaggio, l'installazione, la manutenzione e l'uso), all'uso improprio, alle modifiche, al coinvolgimento in un incidente e alla normale usura. I vostri diritti legali restano inalterati.

PT A Kids II tem o compromisso de fabricar produtos inovadores e de alta qualidade para bebês e crianças. Garantimos que este produto é livre de defeitos de fabricação e de material no momento da sua fabricação por um período de um ano a partir da data original da compra (o recibo de compra é exigido como comprovação da compra). Se qualquer defeito for descoberto durante o período da garantia limitada, repararemos ou substituiremos o seu produto, a nosso critério exclusivo e gratuitamente.

Esta garantia limitada não cobre queixas resultantes do uso inadequado, falha em seguir as instruções (montagem, instalação, manutenção e uso), abuso, alteração, envolvimento em um acidente, e desgaste e uso normais. Seus direitos estatutários não serão afetados.



ENGLISH • ESPAÑOL • FRANÇAIS
DEUTSCH • ITALIANO • PORTUGUÊS

**IMPORTANT! KEEP FOR FUTURE REFERENCE.
¡IMPORTANTE! CONSERVELO PARA REFERENCIA FUTURA.
IMPORTANT ! À CONSERVER POUR CONSULTATION.
WICHTIG! ZUM SPÄTEREN NACHSCHLAGEN AUFBEWAHREN.
IMPORTANTE! CONSERVARE PER RIFERIMENTO FUTURO.
IMPORTANTE! GARDE PARA REFERÊNCIA FUTURA.**



9011

Baby's Play Place™

- Congratulations on your purchase of a Bright Starts™ product! Please read all instructions before assembly and use of the Play Place™.
- ¡Felicitaciones por haber comprado un producto de Bright Starts™! Lea todas las instrucciones antes de armar y usar el Play Place™.
- Félicitations pour avoir acheté un produit Bright Starts™ ! Veuillez lire la totalité des instructions avant le montage et l'utilisation du Play Place™.
- Gratulation zum Kauf eines neuen Produktes von Bright Starts™! Die Anleitung vor dem Zusammenbau und Gebrauch des PlayPlace™ bitte sorgfältig durchlesen.
- Congratulazioni per il suo acquisto di un nuovo prodotto Bright Starts™! Si prega di leggere tutte le istruzioni prima di montare e usare PlayPlace™.
- Parabéns pela compra de um produto Bright Starts™! Leia todas as instruções antes de montar e usar o PlayPlace™.

www.brightstarts.com

MANUFACTURED FOR



Kids II, Inc. • Alpharetta, GA 30022 USA
www.kidsii.com

Kids II Canada Co. • Toronto, Ontario M2J 5C2 Canada

Kids II Australia Pty Ltd. • Castle Hill, NSW, 2154 Australia

Kids II US Mexico S.A. de C.V.

Av. Vasco de Quiroga No. 3900 – 905 A

Col. Lomas de Santa Fe • Cuajimalpa, México D.F. • C.P. 05300

Kids II UK Ltd. • 725 Capability Green

Luton, Bedfordshire LU1 3LU UK



Consumer Service • Servicios al consumidor • Service consommateurs

www.kidsii.com/customerservice

US/Canada 1-800-230-8190

Australia (02) 9894 1855

Mexico (55) 5292-8488

UK +44 (0) 1582 816 080

© 2010 Kids II, Inc. • Printed in China

9011_IS022610R1

! WARNING • ADVERTENCIA • AVERTISSEMENT

EN To Prevent Serious Injury or Death:

- Adult supervision required. • Do NOT leave child unattended while in use.
- Do NOT allow babies to sleep on this product. • Do NOT use in crib, play yard, etc.
- Do not move unit with child inside.
- **Fall Hazard:** Never place product on countertops, tables, steps or other elevated surfaces. Use this product only on the floor.
- **Suffocation Hazard:** Never use on a soft surface (bed, sofa, cushion), as Baby's Play Place™ may tip over and cause suffocation.
- Do not add additional strings or straps to product.
- Do not connect links together across Baby's Play Place™. Never connect links to form a chain more than 12" long.

ES Para evitar lesiones graves o la muerte:

- Se requiere la supervisión de un adulto. • NO deje a un niño sin atención durante su uso.
- NO permita que los bebés duerman sobre el producto. • NO use este producto en cunas, corralitos, etc.
- No mueva la unidad con el niño adentro.
- **Riesgo de caídas:** nunca coloque el producto en superficies de trabajo, mesas, escalones ni otras superficies elevadas. Use este producto únicamente en el piso.
- **Peligro de asfixia:** nunca lo utilice sobre una superficie blanda (cama, sofá, almohadón), ya que el Baby's Play Place™ puede darse vuelta y provocar asfixia.
- No agregue cuerdas ni correas adicionales al producto.
- No enganche los eslabones juntos atravesando el Baby's Play Place™. Nunca enganche los eslabones para formar una cadena de más de 12" de largo.

FR Pour éviter les risques d'accident grave ou de décès :

- Surveillance par un adulte obligatoire. • NE PAS laisser l'enfant sans surveillance pendant l'utilisation.
- NE PAS laisser bébé dormir sur ce produit. • NE PAS utiliser dans un berceau, un parc, etc.
- Ne pas déplacer ce produit avec bébé dedans.
- **Risque de chute :** ne jamais placer le produit sur un plan de travail, une table, des marches ou d'autres surfaces élevées. Utiliser ce produit uniquement posé à même le sol.
- **Risque d'asphyxie :** ne jamais utiliser sur une surface molle (lit, canapé, coussin), car le Baby's Play Place™ pourrait se renverser et entraîner l'asphyxie.
- Ne pas ajouter de cordons ou de sangles supplémentaires à ce produit.
- Ne pas relier ensemble les anneaux sur le Baby's Play Place™. Ne jamais former une chaîne de plus de 30 cm de long avec les anneaux.

! CAUTION • PRECAUCIÓN • MISE EN GARDE

- The toy bars are under tension. To avoid injury, grasp firmly and release the tension slowly.
- Las barras de juguetes están bajo tensión. Para evitar lesiones, tómelas con firmeza y libere la tensión lentamente.
- Les barres de jouets sont sous tension. Pour éviter tout risque d'accident, tenir fermement et relâcher lentement la tension.

IMPORTANT • IMPORTANTE • IMPORTANT

- EN • Adult assembly required.
- EN • Teether: Cool only in a domestic refrigerator. Do not place in the freezer compartment.
- ES • Se requiere el armado por parte de un adulto.
- ES • Mordedera: Enfríe el producto únicamente en un refrigerador doméstico. ¡No lo coloque en el compartimiento del congelador!
- FR • Le montage doit être effectué par un adulte.
- FR • Jouet de dentition : Refroidir uniquement dans un réfrigérateur domestique. Ne pas placer dans le compartiment de congélation.

Nr. N. N°	Anz. Qtà. Qtd.	Beschreibung	Descrizione	Descrição
1	(1)	Spielmatte mit Stoffwänden	Tappetino per giochi con pareti in stoffa	Tapete de brincar com paredes de tecido
2	(2)	Innenwand mit Laschen	Parete interna con linguette	Seção da parede interna com linguetas
3	(2)	Innenwand mit Schlitzten	Parete interna con alloggiamenti	Seção da parede interna com ranhuras
4	(1)	Spielbügelgestell	Montaggio barre giocattoli	Conjunto da barra de brinquedos
5	(1)	Stützkissen	Cuscino d'appoggio	A almofada de suporte
6	(1)	Musikmarienkäfer	Coccinella musicale	Joaninha musical
7	(1)	Weicher Plüschelieferant mit Füße zum Anbeißen	Elefante di morbido peluche con piedi da mordere	Elefante macio de pelúcia com pezinhos de morder
8	(1)	Extragroßer Spiegel	Specchio di grandi dimensioni	Espelho extra grande
9	(1)	Bunte Rassel	Sonaglino colorato	Chocalho colorido
10	(1)	Spiralförmige Rassel mit strukturierten Kugeln	Barra a spirale con palline a trama	Caça-bolinhas em espiral com contas texturizadas
11	(1)	Wassergefüllter Beißring	Massaggiagengive riempito d'acqua	Mordedor com água no interior massageia
12	(1)	Schildkröten-Spielzeugverbindung	Anello giocattolo a forma di tartaruga	Elo da tartaruga de brinquedo
13	(1)	Schnecken-Spielzeugverbindung	Anello a forma di lumaca	Elo de caracol de brinquedo
14	(8)	Fun Link™	Fun Link™	Fun Link™

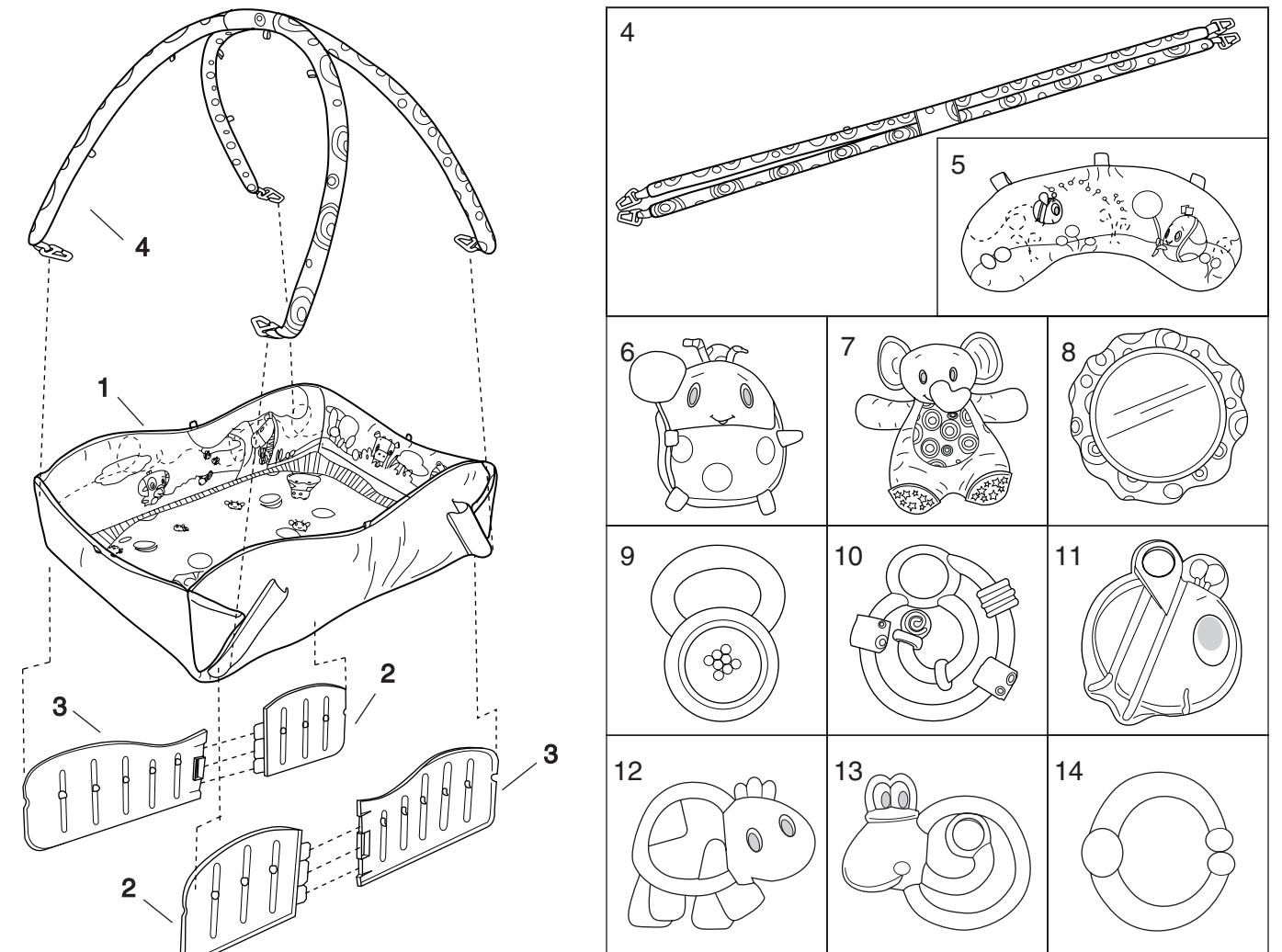

**Canada ICES-003 Statement • Declaración ICES-003 de Canadá
Déclaration NMB-003 Canada**

EN This Class B digital apparatus complies with Industry Canada Standard ICES-003. Operation is subject to the following two conditions:

- 1 this device may not cause harmful interference, and
- 2 this device must accept any interference received, including interference that may cause undesired operation.

ES Este dispositivos digitales de Clase B cumple con Norma ICES-003 de la Industria de Canadá. El funcionamiento está sujeto a las siguientes dos condiciones:

- 1 este dispositivo no puede producir interferencias perjudiciales y
- 2 este dispositivo debe aceptar cualquier interferencia que reciba, incluyendo las que puedan provocar un funcionamiento no deseado.

FR Ce dispositif numérique de classe B respecte la norme NMB-003 d'Industrie Canada. L'utilisation est sujette aux deux conditions suivantes :

- 1 ce dispositif ne peut causer d'interférences nuisibles, et
- 2 ce dispositif doit accepter toute interférence reçue, y compris les interférences pouvant causer un fonctionnement indésirable.

9011

**Parts List and Drawing • Lista de partes y dibujo
Liste de pièces et dessin • Teileliste und Zeichnung
Elenco delle parti e schema • Lista de Peças e Desenho**

No. No. N°	Qty. Cant. Qté	Description	Descripción	Description
1	(1)	Play mat with fabric walls	Colchoneta de actividades con paredes de tela	Tapis de jeu avec parois en tissus
2	(2)	Inner wall section with tabs	Sección de pared interna con pestañas	Section de la paroi interne avec pattes
3	(2)	Innner wall section with slots	Sección de pared interna con ranuras	Paroi interne longue avec encoches
4	(1)	Toy bar assembly	Conjunto de barras de juguetes	Module de la barre à jouets
5	(1)	Prop pillow	Almohada de apoyo	Oreiller d'appui
6	(1)	Musical ladybug (ladybird)	Mariquita musical	Coccinelle musical
7	(1)	Plush elephant with teethable feet	Elefante de peluche suave tiene patas mordibles	Éléphant en peluche tout doux avec pattes à mâchouiller
8	(1)	Extra large mirror	Espejo extra grande	Grand miroir
9	(1)	Colorful rattle	Sonaja colorida	Hochet coloré
10	(1)	Spiral bead chaser with textured beads	Sujetador de cuentas en espiral con cuentas con texturas	Boulier spirale aux perles texturisées
11	(1)	Water-filled teether	Mordedera rellena de agua	Jouet de dentition rempli d'eau
12	(1)	Turtle toy link	Tortuga de juguete para enganchar	Anneau tortue
13	(1)	Snail link	Caracol para enganchar	Anneau d'escargot
14	(8)	Fun Link™	Eslabón Fun Link™	Fun Link™



WARNUNG • AVVERTENZA • ATENÇÃO

DE Zur Vermeidung schwerer oder tödlicher Verletzungen:

- Nur unter Aufsicht eines Erwachsenen verwenden. • Lassen Sie das Kind während des Gebrauchs NICHT unbeaufsichtigt.
- Lassen Sie das Baby NICHT auf diesem Produkt schlafen. • NICHT im Kinderbett, Laufstall usw. benutzen.
- Nicht bewegen, wenn sich ein Kind darin befindet.
- **Sturzgefahr:** Dieses Produkt nie auf Arbeitsflächen, Tischen, Stufen oder anderen erhöhten Flächen abstellen. Dieses Produkt nur auf dem Boden benutzen.
- **Erstickungsgefahr:** Niemals auf einer weichen Unterlage (Bett, Sofa, Kissen) verwenden, da Baby's PlayPlace™ umkippen und das Kind ersticken könnte.
- Keine zusätzlichen Schnüre oder Riemen am Produkt anbringen.
- Die Glieder nicht über Baby's PlayPlace™ hinweg zusammenhaken. Die Glieder nie zu Ketten mit einer Länge von mehr als 30 cm zusammenhaken.

IT Per la prevenzione di gravi lesioni o morte:

- Da utilizzare alla presenza di un adulto. • NON lasciare il bambino non sorvegliato durante l'uso del prodotto.
- EVITARE che il bambino si addormenti sul prodotto. • NON usare il prodotto nella culla, nel box ecc.
- Non muovere il prodotto con il bambino al suo interno.
- **Pericolo di caduta:** non porre mai il prodotto su ripiani, tavoli, gradini o altre superfici rialzate. Il prodotto deve essere usato esclusivamente sul pavimento.
- **Pericolo di soffocamento:** non utilizzare mai su superfici morbide (letto, divano, cuscini), in quanto il Baby's PlayPlace™ può rovesciarsi e causare soffocamento.
- Non applicare al prodotto altre cordicelle o cinghie.
- Non unire tra loro gli anelli da un lato all'altro di Baby's PlayPlace™. Non collegare mai gli anelli per formare una catena più lunga di 30 cm.

PT Para evitar ferimentos graves ou morte:

- É necessária a supervisão de um adulto. • NÃO deixe a criança sozinha enquanto estiver usando o produto.
- NÃO permita que bebês durmam sobre este produto. • NÃO utilize no berço, cercado, etc.
- Não mova a unidade com a criança dentro.
- **Risco de queda:** nunca coloque o produto sobre bancadas, mesas, degraus ou outras superfícies elevadas. Use este produto somente no chão.
- **Risco de sufocamento:** nunca use sobre superfície macia (cama, sofá, almofada), porque o Baby's PlayPlace™ pode virar e causar sufocamento.
- Não amarre fitas nem cordões adicionais ao produto.
- Não conecte os elos atravessando o Baby's PlayPlace™. Nunca conecte os elos a ponto de formar uma cadeia de mais de 30 cm de comprimento.



VORSICHT • ATTENZIONE • AVISO

- Die Spielzeuggügel sind gespannt. Zum Vermeiden von Verletzungen gut festhalten und die Spannung langsam freigeben.
- Le barre giocattoli sono sottoposte a tensione. Per evitare incidenti, impugnare con fermezza e allentare la tensione lentamente.
- As barras dos brinquedos estão sob tensão. Para evitar lesões, segure com firmeza e liberte lentamente a tensão.

WICHTIG • IMPORTANTE • IMPORTANTE

DE

- Zusammenbau muss von einem Erwachsenen vorgenommen werden.
- Beißringe: Kühlung nur in einem Haushaltskühlschrank. Nicht in das Gefrierfach legen!

IT

- Il montaggio deve essere effettuato da un adulto.
- Dentaruolo: Refrigerare nel frigorifero domestico. Non mettere il prodotto nel surgelatore.

PT

- É necessário que a montagem seja feita por um adulto.
- Mastigadores: Resfrie somente em geladeira doméstica. Não coloque no congelador.

Assembly Instructions • Instrucciones para armarlo • Instructions d'assemblage Montageanleitung • Istruzioni per l'assemblaggio • Instruções de Montagem

- 1** Arrange the inner wall sections with tabs and slots into two pairs as shown.
- Acomode las secciones de las paredes internas con pestañas y ranuras en dos pares como se muestra.
- Disposer les parois internes avec les pattes et les encoches formant deux paires, comme illustré.
- Die Einzelteile der Innenwand mit Laschen und Schlitzten wie in der Abbildung dargestellt zusammenfügen.
- Sistemare le sezioni interne delle barriere con le linguette e fessure a gruppi di due come illustrato.
- Organize as seções das paredes internas com as abas e as entradas em dois pares conforme mostrado.

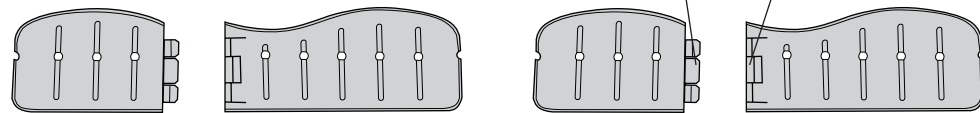

Tabs	Slots
Pestañas	Ranuras
Pattes	Encoches
Laschen	Schlitzte
Linguette	Fessure
Abas	Entradas

- 2** Slide the tabs into the slots to form one long wall. Repeat for the other long wall.
- Deslice las pestañas dentro de las ranuras para formar una única pared larga. Repita este procedimiento para la otra pared larga.
- Faire glisser les pattes dans les encoches pour former une longue paroi. Procéder de même pour l'autre paroi longue.
- Die Laschen in die vorgesehenen Schlitzte stecken, um die Längswand zu bauen. Für die andere Längswand wiederholen.
- Incastrare le linguette nelle fessure per formare un'unica parete lunga. Ripetere anche per l'altra parete lunga.
- Deslize as abas nas entradas para formar uma parede longa. Repita a etapa para a outra parede longa.

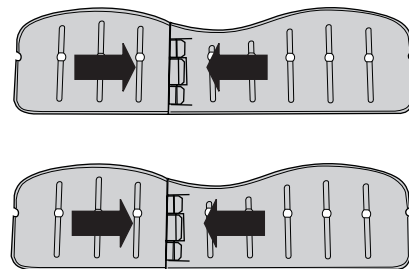

- 3** Unfold the play mat and place it on a flat surface with the printed (colorful) side facing down.
- Extienda la colchoneta de actividades y colóquela sobre una superficie plana con el lado impreso (colorido) hacia abajo.
- Déplier le tapis de jeu et le placer sur une surface plane avec le côté imprimé (coloré) tourné vers le bas.
- Spielmatte auseinander falten und mit der bedruckten (farbigen) Seite nach unten auf eine ebene Fläche legen.
- Dispiegare il tappetino per giochi e posizionarlo su una superficie piana con la parte stampata (colorata) rivolta verso il basso.
- Desdobre o tapete de brincar e coloque-o sobre uma superfície plana com o lado impreso (colorido) para baixo.

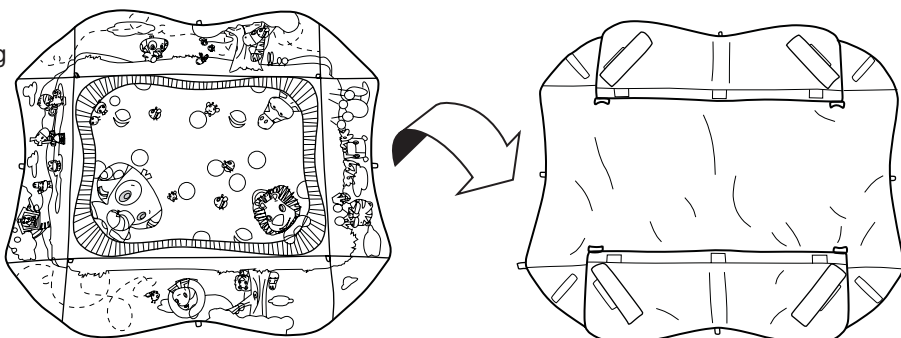

FCC Statement • Declaración de la FCC • Déclaration FCC

EN

This device complies with Part 15 of the FCC rules. Operation is subject to the following two conditions:

- 1 this device may not cause harmful interference, and
- 2 this device must accept any interference received, including interference that may cause undesired operation.

WARNING: Changes or modifications to this unit not expressly approved by the party responsible for compliance could void the user's authority to operate the equipment.

NOTE: This equipment has been tested and found to comply with the limits for a Class B digital device, pursuant to Part 15 of the FCC Rules. These limits are designed to provide reasonable protection against harmful interference in a residential installation. This equipment generates, uses and can radiate radio frequency energy and, if not installed and used in accordance with the instructions, may cause harmful interference to radio communications.

However, there is no guarantee that interference will not occur in a particular installation. If this equipment does cause harmful interference to radio or television reception, which can be determined by turning the equipment off and on, the user is encouraged to try to correct the interference by one or more of the following measures:

- Reorient or relocate the receiving antenna.
- Increase the separation between the equipment and receiver.
- Connect the equipment into an outlet on a circuit different from that to which the receiver is connected.
- Consult the dealer or an experienced radio/TV technician for help.

ES

Este dispositivo cumple con las normas de la Parte 15 de la Comisión Federal de Comunicaciones (FCC). El funcionamiento está sujeto a las siguientes dos condiciones:

- 1 este dispositivo no puede producir interferencias perjudiciales y
- 2 este dispositivo debe aceptar cualquier interferencia que reciba, incluyendo las que puedan provocar un funcionamiento no deseado.

ADVERTENCIA: los cambios o modificaciones realizados a esta unidad, sin la aprobación expresa de la parte responsable del cumplimiento, podrían invalidar la autorización del usuario para operar el equipo.

NOTA: este equipo ha sido probado y se ha encontrado que cumple con los límites de dispositivos digitales de Clase B, de conformidad con las Normas de la Parte 15 de la FCC. Estos límites han sido establecidos para brindar una protección razonable contra interferencias perjudiciales en una instalación residencial. Este equipo genera, utiliza y puede irradiar frecuencias de radio y, de no instalarse y utilizarse de conformidad con las instrucciones, podría causar interferencias perjudiciales en las comunicaciones de radio.

Sin embargo, no es posible garantizar que en una determinada instalación no se producirán interferencias. Si este dispositivo provoca interferencias dañinas a la recepción de radio o televisión, cuestión que puede determinarse encendiendo y apagando el dispositivo, se insta al usuario a que intente corregir la interferencia realizando uno o más de los procedimientos siguientes:

- Vuelva a orientar o colocar la antena de recepción.
- Aumente la separación entre el dispositivo y el receptor.
- Conecte el dispositivo a una toma de corriente diferente a la que se encuentra conectado el receptor.
- Consulte al distribuidor o a un técnico de radio o TV experimentado para pedirle ayuda.

FR

Cet appareil est conforme à la Partie 15 des règles de la FCC. L'utilisation est sujette aux deux conditions suivantes :

- 1 ce dispositif ne peut causer d'interférences nuisibles, et
- 2 ce dispositif doit accepter toute interférence reçue, y compris les interférences pouvant causer un fonctionnement indésirable.

AVERTISSEMENT : Tout changement ou modification apporté à cet appareil qui n'a pas été explicitement approuvé par la partie responsable de l'observance pourrait annuler l'autorité de l'utilisateur d'utiliser le matériel.

REMARQUE : Ce matériel a été testé et il a été jugé conforme aux limites applicables à un appareil numérique de classe B conformément à la Partie 15 des Règles de la FCC. Ces limites sont conçues de manière à assurer une protection raisonnable contre les interférences nuisibles dans une installation résidentielle. Ce matériel produit, utilise et peut irradier une énergie de radiofréquences et, s'il n'est pas installé et utilisé conformément aux instructions, il peut causer des interférences nuisibles aux communications radio.

Il n'existe toutefois aucune garantie qu'il ne se produira aucune interférence dans une installation donnée. Si cet équipement provoque effectivement des parasites nuisibles à une bonne réception radio ou télévisuelle (ce qu'il est possible de déterminer en éteignant l'appareil avant de le remettre en marche immédiatement), l'utilisateur est invité à essayer de corriger ces interférences par une ou plusieurs des mesures suivantes :

- réorienter ou repositionner l'antenne de réception ;
- augmenter la distance entre l'appareil et le récepteur ;
- brancher l'appareil sur une prise, sur un circuit autre que celui sur lequel le récepteur est branché ;
- pour obtenir une assistance, consulter le revendeur ou un technicien radio/télé qualifié.

Care and Cleaning • Cuidado y limpieza • Entretien et nettoyage Pflege und Reinigung • Pulizia e manutenzione • Cuidados e limpeza

EN Mat – Remove toy bar, toys, and electronic ladybug (ladybird) before washing. Also remove the inner walls from the fabric pockets. Fasten all hook-and-loop patches. Machine wash with cold water and mild soap; no bleach. Air dry flat.

Toy bar and toys – Wipe clean with damp cloth and mild soap. Air dry. Do not immerse in water.

Teether – Clean teether before use. Not dishwasher safe. Wipe clean with damp cloth and mild soap. Air dry.

To reassemble the Play Place™ – Follow the assembly instructions on page 4.

ES Colchoneta: retire la barra de juguetes, los juguetes y la mariquita electrónica antes de lavar. También retire las paredes internas de los bolsillos de tela. Ajuste todos los parches de sujeción. Lave en la lavadora con agua fría y jabón suave; sin cloro. Deje secar al aire sobre una superficie plana.

Barra de juguetes y juguetes: limpie con un paño húmedo y jabón suave. Deje secar al aire. No sumerja en agua.

Mordedera: limpie la mordedera antes de usarla. No apto para lavavajillas. Limpie con un paño húmedo y jabón suave. Deje secar al aire.

Para rearmar el Play Place™: siga las instrucciones de armado de la página 4.

FR Tapis : Retirer la barre de jouets, les jouets et la coccinelle électronique avant le lavage. Retirer également les parois internes des pochettes en tissu. Serrer toutes les sangles auto-agrippantes. Lavage en machine à l'eau froide et détergent doux ; eau de Javel interdite. Séchage à l'air libre, à plat.

Barre de jouets et jouets : essuyer à l'aide d'un chiffon imbibé d'eau et d'un détergent doux. Séchage à l'air libre. Ne pas plonger dans l'eau.

Jouet de dentition : nettoyer le jouet de dentition avant de l'utiliser. Non résistant au lave-vaisselle. Essuyer à l'aide d'un chiffon imbibé d'eau et d'un détergent doux. Séchage à l'air libre.

Pour remonter le Play Place™ : suivre les instructions d'assemblage à la page 4.

DE Matte – Spielbügel, Spielzeuge und den elektronischen Marienkäfer vor dem Waschen entfernen. Ebenso die Innenwände aus den Stofftaschen entfernen. Alle Klettverschlüsse schließen. In der Waschmaschine mit kaltem Wasser und milder Seife ohne Bleichmittel waschen. Zum Trocknen flach hinlegen.

Spielbügel und Spielzeuge – Mit einem feuchten Tuch und milder Seife abwischen. An der Luft trocknen lassen. Nicht in Wasser eintauchen.

Beißring – Den Beißring vor Gebrauch reinigen. Nicht spülmaschinenfest. Mit einem feuchten Tuch und milder Seife abwischen. An der Luft trocknen lassen.

Zum Zusammenbau des Play Place™ – Die Anleitung auf Seite 4 befolgen.

IT Tappetino – Rimuovere la barra giocattoli, i giocattoli e la coccinella elettronica prima di iniziare il lavaggio. Rimuovere anche le pareti interne dalle tasche di stoffa. Assicurare tutte le bande a strappo. Si lava in lavatrice con acqua fredda e sapone delicato; non candeggiare. Asciugare all'aria in posizione orizzontale.

Barra giocattoli e giochi – Pulire il prodotto con un panno umido e detergente delicato. Asciugare all'aria. Non immergere in acqua.

Dentaruolo – Pulire il dentaruolo prima dell'uso. Non lavare in lavastoviglie. Pulire con un panno umido e detergente delicato. Asciugare all'aria.

Per riassemble Play Place™ – Seguire le istruzioni di montaggio a pagina 4.

PT Tapete : Remova a barra de brinquedos, os brinquedos e a joaninha eletrônica antes de lavar. Também remova as paredes internas dos bolsos de tecido. Aperte todas as fixações da alça prendedora. Lave à máquina com água fria e sabão neutro; sem alvejante. Secar ao vento, estirado.

Barra de brinquedos e brinquedos – Limpe com um pano úmido e sabão neutro. Seque ao ar livre. Não mergulhe na água.

Mordedor – Nettoyer le jouet de dentition avant de l'utiliser. Non résistant au lave-vaisselle. Essuyer à l'aide d'un chiffon imbibé d'eau et d'un détergent doux. Séchage à l'air libre.

Para remontar o Play Place™ : Siga as instruções de montagem da página 4.

4 Place the long inner walls on the play mat as shown. Be sure the labels "This side away from child" face upward.

Coloque las paredes internas largas en la colchoneta como se muestra. Asegúrese de que las etiquetas "Este lado debe estar alejado del niño" queden mirando hacia arriba.

Placer les parois internes longues sur le tapis de jeu comme illustré. S'assurer que les étiquettes « Éloigner ce côté de l'enfant » sont tournées vers le haut.

Die inneren Längswände wie abgebildet auf die Spielmatte legen. Darauf achten, dass die Schilder mit der Aufschrift „Diese Seite vom Kind abgewendet“ nach oben zeigen.

Posizionare le pareti lunghe interne sul tappetino per giochi come illustrato. Assicurarsi che le etichette "Questo lato lontano dal bambino" siano rivolte verso l'alto.

Coloque as paredes internas longas no tapete de brincar conforme mostrado. Verifique se as etiquetas "Este lado oposto à criança" estão voltadas para cima.

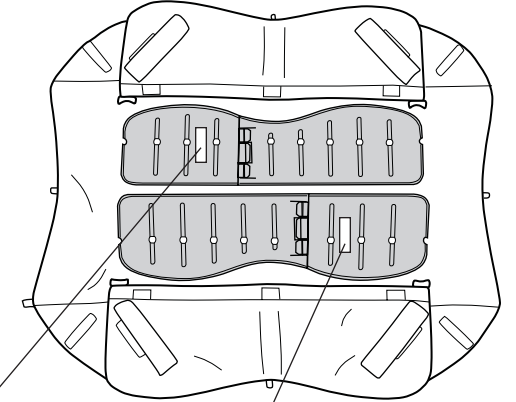

Correct (smooth side down)

Correcto (lado liso hacia abajo)

Correct (côté soyeux vers le bas)

Korrekt (glatte Seite nach unten)

Posizione corretta (parte liscia verso il basso)

Correto (lado macio voltado para baixo)

"This side away from child"

"Este lado debe estar alejado del niño"

« Éloigner ce côté de l'enfant »

„Diese Seite vom Kind abgewendet“

"Questo lato lontano dal bambino"

"Este lado oposto à criança"

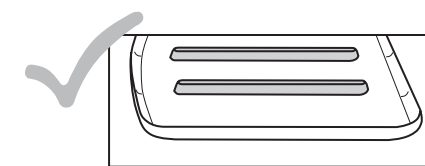
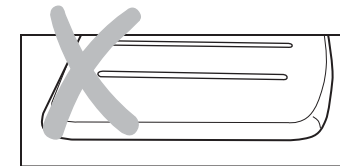

5 Open the fabric pocket at either long side of the mat. Slide the inner wall into the pocket and close it to secure the wall inside. Repeat for the wall at the opposite side of the play mat.

Abra el bolsillo de tela de la colchoneta en cada uno de los lados largos de la misma. Deslice la pared interna dentro del bolsillo y ciérrelo para que la pared quede adentro. Repita este procedimiento con la pared del lado opuesto de la colchoneta.

Ouvrir la pochette en tissu d'un des deux côtés longs du tapis. Faire glisser la paroi interne dans la pochette et la fermer pour y maintenir la paroi à l'intérieur. Procéder de même pour la paroi de l'autre côté du tapis de jeu.

Die Stofftaschen an beiden Längsseiten der Matte öffnen. Die Innenwand in die Tasche schieben und schließen, um die Wand auf der Innenseite zu sichern. Den Vorgang auf der gegenüberliegenden Seite der Spielmatte wiederholen.

Aprire le tasche di stoffa su entrambi i lati lunghi del tappetino. Far scivolare la parete interna nella tasca e chiuderla per assicurare la parete al suo interno. Ripetere per la parete sul lato opposto del tappetino per giochi.

Abra o bolso de tecido nos dois lados longos do tapete. Deslize a parede interna para dentro do bolso e feche-o para fixar a parede dentro dele. Repita para a parede do lado oposto ao tapete de brincar.

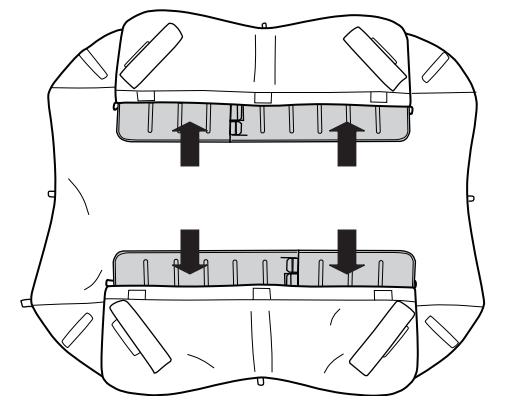

6

Turn the play mat over so that the printed (colorful) side is facing up.

Dé vuelta la colchoneta de modo que el lado impreso (colorido) quede mirando hacia arriba.

Retourner le tapis de jeu de sorte que le côté imprimé (coloré) soit tourné vers le haut.

Spielmatte umdrehen, so dass die bedruckte (farbige) Seite nach oben weist.

Capovolgere il tappetino per giochi in modo che la parte stampata (colorata) sia rivolta verso l'alto.

Vire o tapete de brincar para que o lado impresso (colorido) fique voltado para cima.

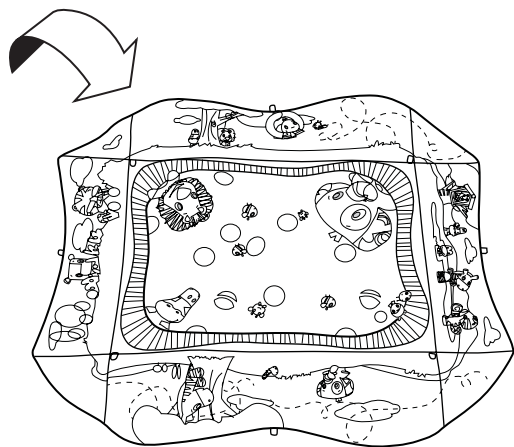

7

Tilt a short wall and long wall into the vertical position. At the corner where the walls meet, press the triangular fabric flap onto the short wall to connect the walls. Repeat at the other three corners.

Incline una pared corta y una pared larga de modo que queden en posición vertical. En la esquina donde se unen las paredes, presione la solapa triangular de tela sobre la pared corta para conectar las paredes. Repita este procedimiento en las otras tres esquinas.

Placer la paroi courte et la paroi longue en position verticale. Au coin où se rejoignent les parois, pousser le rabat triangulaire en tissu sur la paroi courte pour relier les parois ensemble. Procéder de même pour les trois autres coins.

Eine Längs- und eine Querwand in vertikale Position kippen. An der Ecke, wo die Wände aufeinander treffen, die dreieckige Stoffklappe an die Querwand drücken, um die Wände zu verbinden. Vorgang an den anderen drei Ecken wiederholen.

Sistemare una parete corta e una parete lunga in posizione verticale. All'angolo in cui le pareti si incontrano, premere l'aletta triangolare di stoffa sulla parete corta per connettere le due pareti. Ripetere per gli altri tre angoli.

Coloque uma parede curta e uma parede longa na posição vertical. No canto onde as paredes se encontram, pressione a aba de tecido triangular na parede curta para conectar as paredes. Repita esta etapa nos outros três cantos.

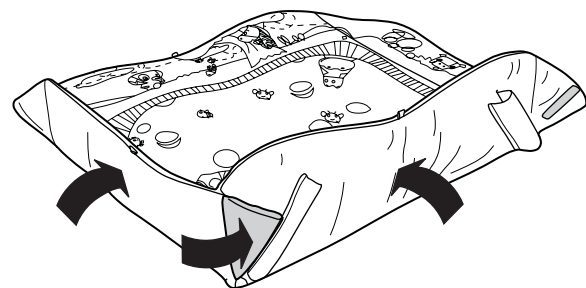

Play mat assembly is complete.

El conjunto de la colchoneta de actividades está completo.

L'assemblage du tapis de jeu est terminé.

Der Zusammenbau der Spielmatte ist abgeschlossen.

Il montaggio del tappetino per giochi è completo.

A montagem do tapete de brincar está completa.

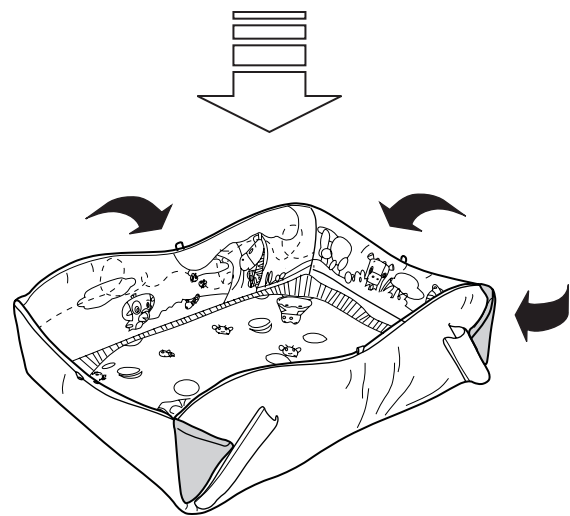

DE



Bewegungsmodus – Im Bewegungsmodus wird durch die Bewegung des Marienkäfers eine zufällig ausgewählte Melodie abgespielt. Bewegungen während des Abspielens bewirken, dass zum nächsten Lied in der Liste gewechselt wird.



Melodiemodus – Der Marienkäfer spielt eine zufällig ausgewählte Melodie, gefolgt von den restlichen Melodien (insgesamt 8). Nach 15 Minuten Musik schaltet sich das Gerät automatisch ab. Zum Aktivieren der Musik-/Klangfunktion den Netzschalter/Lautstärkereglер zuerst auf AUS und dann auf Niedrig oder Hoch stellen.



Modus Naturlaute – Der Marienkäfer spielt Naturlaute wie Regen, Vogelzwitschern, Grillenzirpen und Froschquaken. Nach 10 Minuten schaltet sich das Gerät automatisch ab. Zum Aktivieren der Musik-/Klangfunktion den Netzschalter/Lautstärkereglер zuerst auf AUS und dann auf Niedrig oder Hoch stellen.

HINWEIS: Schwache Batterien verursachen einen unregelmäßigen Betrieb, wie verzerrte Töne und schwache oder ausgefallene Lichter. Da alle elektrischen Komponenten eine unterschiedliche Betriebsspannung erfordern, müssen die Batterien ausgetauscht werden, wenn eine der Funktionen versagt. Siehe Seite 11.

IT



Modalità Movimento – Nella Modalità Movimento, il movimento della coccinella fa suonare una melodia breve e selezionata casualmente. Se si verifica un movimento durante il suono si passerà alla prossima melodia nell'elenco.



Modalità Melodia – La coccinella suona una melodia selezionata casualmente, seguita dalle restanti melodie della lista (8 in totale). Dopo 15 minuti di musica, il dispositivo si spegnerà automaticamente. Spostare l'interruttore Accensione/Volume su OFF e quindi su Low o High per attivare la funzione musica/ suoni.



Modalità Suoni della Natura – La coccinella emette suoni della natura fra cui la pioggia, il canto degli uccellini, il suono dei grilli e il gracidiare delle rane. Lo spegnimento automatico avviene dopo 10 minuti. Spostare l'interruttore Accensione/Volume su OFF e quindi su Low o High per attivare la funzione musica/ suoni.

NOTA: Le batterie quasi scariche causano un funzionamento irregolare del prodotto, quali distorsioni nel suono e luci fioche o spente. Poiché ciascun componente elettrico richiede un diverso voltaggio operativo, sostituire le batterie quando una qualsiasi funzione smette di operare regolarmente. Vedere pagina 11.

PT



Modo Movimento – no modo Movimento, o movimento da joaninha toca uma melodia curta, selecionada aleatoriamente. O movimento que ocorre durante a reprodução pulará para a próxima canção na lista.



Modo Melodia – a joaninha toca uma melodia aleatoriamente selecionada, seguida das melodias restantes na lista (oito no total). Após quinze minutos de reprodução das músicas, a unidade executará um desligamento automático. Coloque o interruptor de força/volume na posição OFF e depois em Low ou High para ativar a função de música/sons.



Modo Sons da Natureza – a joaninha toca sons da natureza, inclusive chuva, canto de pássaros, sons de grilos e coaxar de rãs. O desligamento automático ocorre após dez minutos. Coloque o interruptor de força/volume na posição OFF e depois em Low ou High para ativar a função de música/sons.

OBS.: Pilhas fracas podem causar uma operação irregular do produto, incluindo sons distorcidos, luzes ofuscadas ou falhas. Pelo fato de cada componente elétrico exigir uma voltagem operacional distinta, troque as pilhas sempre que qualquer função não estiver operando bem. Veja a página 11.

Attaching Toys to the Play Place™

Cómo sujetar juguetes al Play Place™ • Fixation des jouets au Play Place™

Anbringen von Spielzeugen am Play Place™

Agganciare i giocattoli al Play Place™ • Fixando os brinquedos ao Play Place™

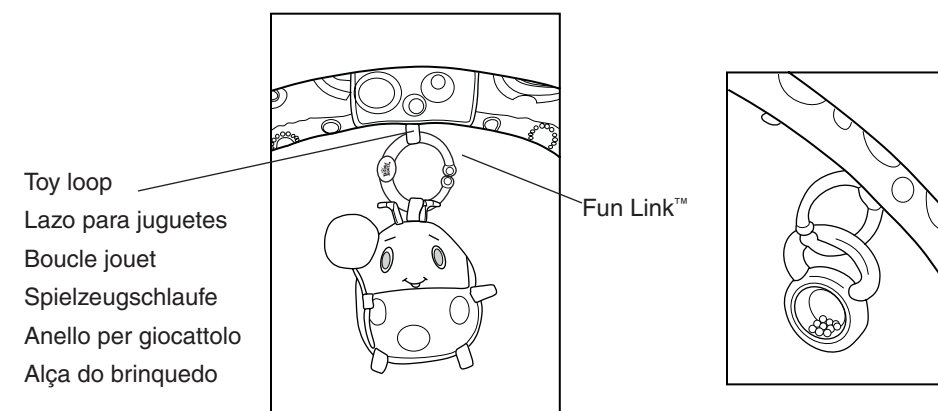

Operating Instructions • Instrucciones de funcionamiento • Mode d'emploi
Bedienungsanleitung • Istruzioni per il funzionamento • Instruções de operação

Electronic Ladybug • Mariquita electrónica • Coccinelle électronique
Elektronischer Marienkäfer • Coccinella elettronica • Joaninha eletrônica

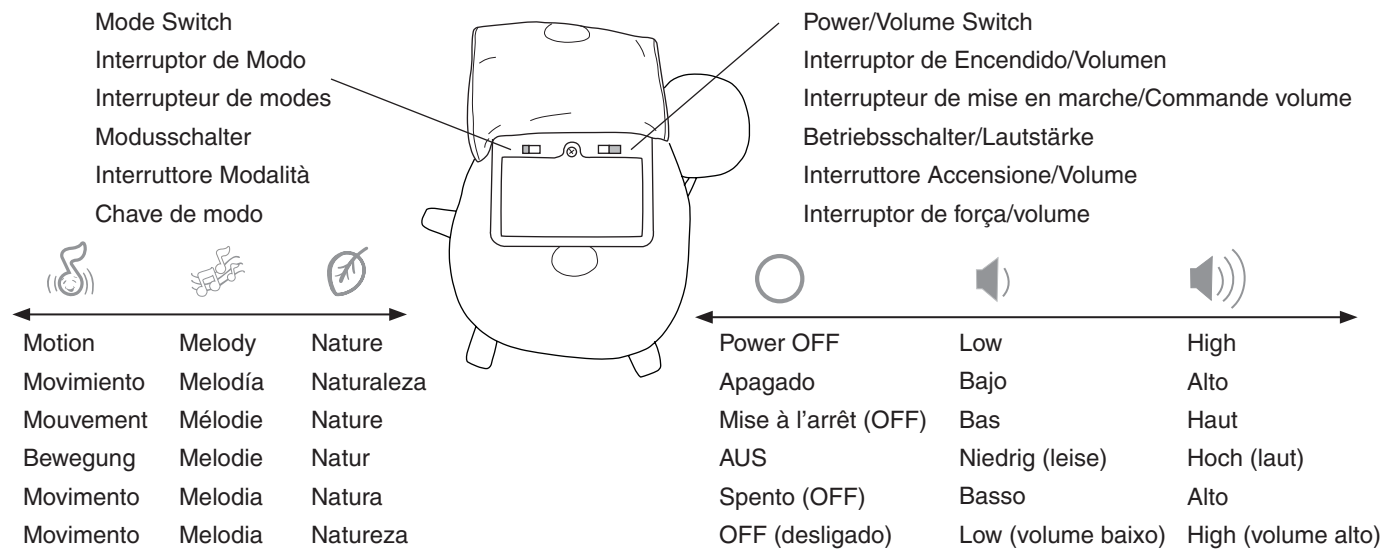

EN

- Motion Mode** – In Motion Mode, movement of the ladybug (ladybird) plays a short, randomly selected melody. Motion that occurs during playback will skip to the next song in the list.
 - Melody Mode** – The ladybug (ladybird) plays a randomly selected melody, followed by the remaining melodies in the list (8 total). After 15 minutes of music play, the unit will perform an auto-shutoff. Slide the Power/Volume Switch to OFF and then to Low or High to activate the music/sounds function.
 - Nature Sounds Mode** – The ladybug (ladybird) plays nature sounds including rain, bird calls, cricket sounds, and croaking frogs. Auto-shutoff occurs after 10 minutes. Slide the Power/Volume Switch to OFF and then to Low or High to activate the music/sounds function.
- NOTE:** Weak batteries cause erratic product operation, including distorted sound and dimming or failed lights. Because each electrical component requires a different operating voltage, replace the batteries when any function fails to operate. See page 11.

ES

- Modo de Movimiento:** en el Modo de Movimiento, al mover la mariquita se reproduce una melodía breve seleccionada al azar. Cualquier movimiento que se produzca durante la reproducción hará que pase a la siguiente canción de la lista.
 - Modo de Melodía:** la mariquita reproduce una melodía seleccionada al azar, seguida de las melodías restantes de la lista (8 en total). Después de 15 minutos de reproducir música, la unidad se apaga automáticamente. Coloque el Interruptor de Encendido/Volumen a la posición de Apagado y luego, páselo a Bajo o Alto para activar la función de música/sonidos.
 - Modo de Sonidos de la Naturaleza:** la mariquita reproduce sonidos de la naturaleza, tales como lluvia, pájaros, grillos y ranas. Después de 10 minutos se apaga automáticamente. Coloque el Interruptor de Encendido/Volumen a la posición de Apagado y luego, páselo a Bajo o Alto para activar la función de música/sonidos.
- NOTA:** Las baterías débiles hacen que el producto funcione en forma errática, es decir, con distorsión del sonido y pérdida de intensidad o falla de las luces. Dado que cada componente eléctrico requiere una tensión de operación distinta, reemplace las baterías cuando falle alguna función. Consulte la página 11.

FR

- Mode Mouvement :** en mode Mouvement, le mouvement de la coccinelle joue une courte mélodie, sélectionnée au hasard. En cas de mouvement pendant la lecture, celle-ci saute au morceau suivant dans la liste.
 - Mode Mélodie :** la coccinelle joue une mélodie sélectionnée au hasard, suivie par les mélodies restantes sur la liste (8 en tout). Après 15 minutes, la coccinelle arrête automatiquement de jouer les mélodies. Faire coulisser l'interrupteur de mise en marche/Commande volume sur OFF, puis sur Haut ou Bas pour activer la fonction musique/sons.
 - Mode Sons de la nature :** la coccinelle joue les sons de la nature, dont la pluie, le chant des oiseaux, le cri du grillon et le croassement des grenouilles. Elle s'éteint automatiquement au bout de 10 minutes. Faire coulisser l'interrupteur de mise en marche/Commande volume sur OFF, puis sur Haut ou Bas pour activer la fonction musique/sons.
- REMARQUE :** Les piles usagées entraînent le dysfonctionnement du produit (son déformé, éclairage faible ou déficient). Chacun des composants électriques exigeant une tension de fonctionnement différente, remplacer les piles quand une des fonctions devient défectueuse. Voir page 11.

Adapting the Play Environment • Cómo adaptar el ambiente de juego
Adapter l'environnement de jeu
Anpassen der Spielumgebung • Adattare l'ambiente di gioco
Adaptando o Ambiente de diversão

- Choose the configuration(s) that best matches the developmental stage of your child and the desired play activity. Do NOT allow babies to sleep on this product.
- Elija la(s) configuración(es) que mejor se ajuste(n) a la etapa de desarrollo de su hijo y la actividad de juego deseada. NO permita que los bebés duerman sobre el producto.
- Choisir la ou les configurations correspondant le mieux au stade de développement de l'enfant et à l'activité de jeu souhaité. NE PAS laisser bébé dormir sur ce produit.
- Die Konfiguration(en) wählen, die der Entwicklungsstufe Ihres Kindes und den gewünschten Spielaktivitäten am besten entsprechen. Lassen Sie das Baby NICHT auf diesem Produkt schlafen.
- Scegliere la configurazione o le configurazioni che meglio si adattano allo stadio di sviluppo del vostro bambino e al gioco desiderato. EVITARE che il bambino si addormenti sul prodotto.
- Escolha as configurações que melhor correspondem ao estágio de desenvolvimento do seu bebê e à atividade de diversão desejada. NÃO permita que bebês durmam sobre este produto.

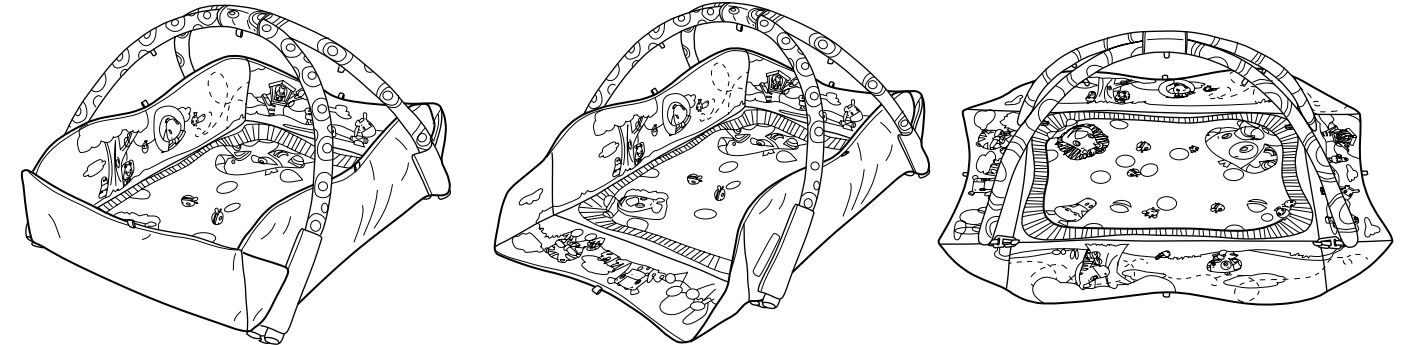

- | | | |
|--------------------------------------------------------------------------------------------------------------------------------------------------------------------------------------------|----------------------------------------------------------------------------------------------------------------------------------------------------------------------------|----------------------------------------------------------------------------------------------------------------------------------------------------------------------------|
| A | B | C |
| Tummy time play
Hora de jugar sobre la pancita
Pour jouer à plat ventre
Spielaktivität in Bauchlage
Giochi a pancia in sotto
Hora da diversão com a barriguiinha para baixo | Newborn, on back
Recién nacido, acostado sobre la espalda
Nouveau né, sur le dos
Neugeborenes in Rückenlage
Neonato, sulla schiena
Recém-nascido, de costas | Newborn, on back
Recién nacido, acostado sobre la espalda
Nouveau né, sur le dos
Neugeborenes in Rückenlage
Neonato, sulla schiena
Recém-nascido, de costas |

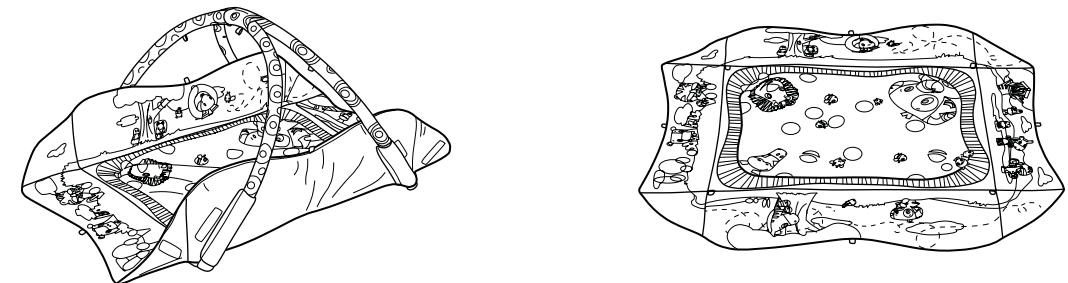

- | | |
|--------------------------------------------------------------------------------------------------------------------------------------------------------|---------------------------------------------------------------------------------------------------------|
| D | E |
| Newborn, crawling
Recién nacido, gateando
Nouveau né, rampant
Neugeborenes in Krabbelage
Neonato, a gattoni
Recém-nascido, engatinhando | Baby, sitting
Bebé, sentado
Bébé, assis
Kleinkind, sitzend
Bambino, seduto
Bebê, sentado |

Toy Bar Installation • Instalación de la barra de juguetes
Installation de la barre de jouets
Anbringen der Spielzeughügel • Installazione della barra giocattoli
Instalação da barra de brinquedos

A B D

- 1** Place the toy bars near the mat as shown. The fabric toy loops must point downward, toward the floor.
- Coloque las barras de juguetes en la colchoneta como se muestra. Los lazos de tela para juguetes deben apuntar hacia abajo, en dirección a la colchoneta.
- Placer les barres de jouets sur le tapis comme illustré. Les boucles jouet en tissu doivent être dirigées vers le bas, en direction du sol.
- Das Spielbügelgestell, wie abgebildet, neben die Matte legen. Die Stoff-Spielzeugschlaufen müssen nach unten in Richtung Boden zeigen.
- Posizionare la barra giocattoli vicino al tappetino come illustrato. Gli anelli di stoffa devono essere rivolti in basso, verso il pavimento.
- Coloque o conjunto da barra de brinquedos perto do tapete, conforme ilustrado. As alças em tecido do brinquedo devem ficar para baixo, em direção ao chão.

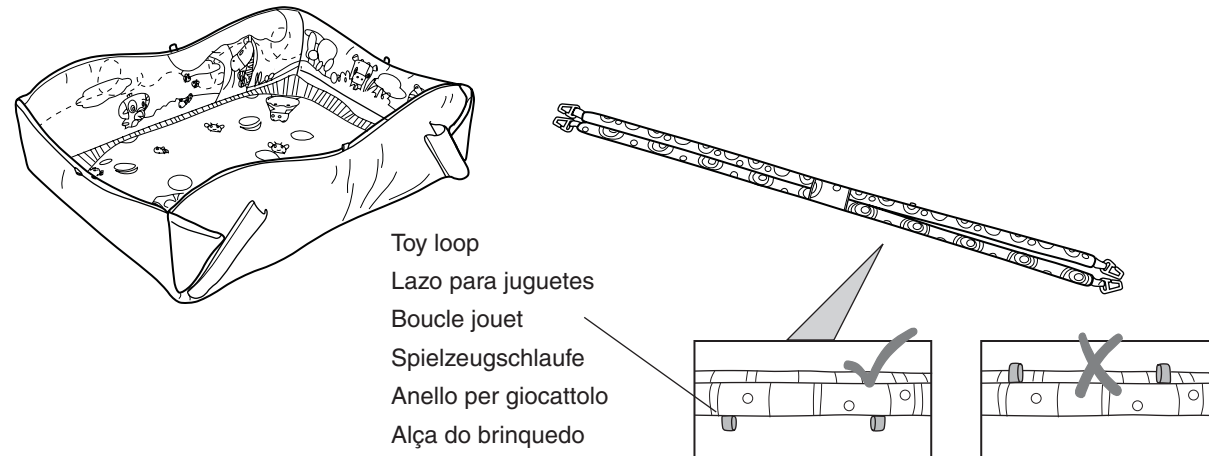

- 2** Hold the toy bars above the walls. Insert the ends of the toy bar into the fabric sleeves outside the walls.
- Coloque las barras de juguetes sobre los laterales. Inserte los extremos de la barra de juguetes dentro de las mangas de tela en la parte exterior de las paredes.
- Tenir les barres de jouets au-dessus des parois. Insérer les extrémités de la barre de jouets dans les manches en tissu à l'extérieur des parois.
- Die Spielzeughügel über die Wände halten. Die Enden der Spielzeughügel in die Stofftaschen an der Außenseite der Wände schieben.
- Tenere le barre giocattoli sopra le pareti. Inserire le estremità della barra giocattoli nei manicotto di stoffa fuori dalle pareti.
- Segure as barras de brinquedos acima das paredes laterais do tapete. Insira as extremidades da barra de brinquedos nas mangas de tecido do lado de fora das paredes.

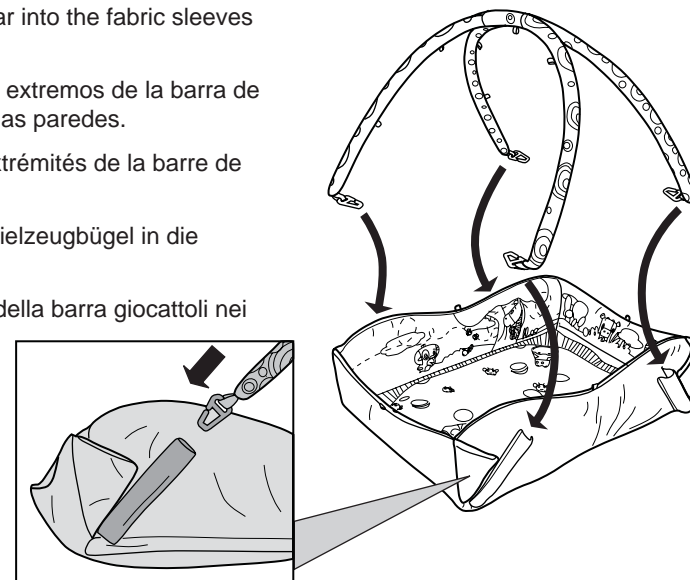

- 1** The battery compartment is in the back of the ladybug (ladybird) body.
- El compartimiento de baterías se encuentra en la parte trasera del cuerpo de la mariquita.
- Le compartiment des piles se trouve au dos du corps de la coccinelle.
- Das Batteriefach befindet sich auf der Rückseite des Marienkäferkörpers.
- L'alloggiamento per le batterie si trova sulla parte posteriore del corpo della coccinella.
- O compartimento de pilhas está na parte posterior do corpo da joaninha.
- 2** Use a Phillips screwdriver to loosen the screw that secures the battery cover.
- Use un destornillador Phillips para aflojar el tornillo que sujeta la tapa del compartimento de baterías.
- Desserrer la vis qui retient le cache du compartiment des piles à l'aide d'un tournevis cruciforme.
- Die Schraube in der Batteriefachabdeckung mit einem Kreuzschlitz-Schraubendreher lösen.
- Con un cacciavite a croce, allentare la vite che tiene chiuso il coperchio delle batterie.
- Use uma chave de fenda Phillips para afrouxar o parafuso que prende a tampa do compartimento de pilhas.

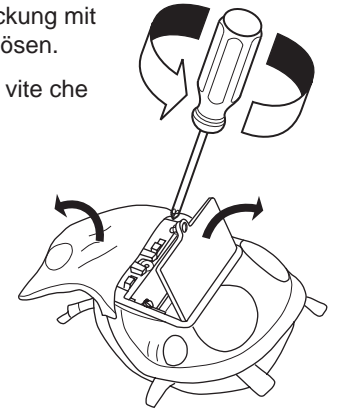
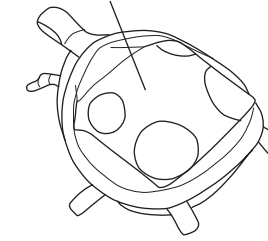

- 3** Install (2) size AA/LR6 (1.5 V) batteries, observing the polarity markings embossed on the bottom of the compartment.
- Instale (2) baterías tamaño AA/LR6 (1.5 V), observando las marcas de polaridad grabadas en la parte inferior del compartimiento.
- Installer (2) piles de type AA/LR6 (1,5 volts), en respectant les marques de polarité gravées au fond du compartiment.
- Zwei (2) AA/LR6-Batterien (1,5 V) einlegen, dabei auf die im Batteriefach angegebene Polarität achten.
- Installare due (2) batterie AA/LR6 (1,5 V), in modo che la polarità corrisponda allo schema riportato sul lato inferiore dell'alloggiamento.
- Coloque dois (2) pilhas tamanho AA/LR6 (1,5 V), observando as marcas de polaridade gravadas no fundo do compartimento.
- 4** Replace the battery cover on the ladybug (ladybird) and tighten the screw. Do not overtighten.
- Vuelva a colocar la tapa de las baterías en la mariquita y ajuste el tornillo. No apriete demasiado.
- Remette le cache du compartiment à piles en place sur la coccinelle et serrez la vis. Ne pas trop serrer.
- Die Batterieabdeckung wieder am Marienkäfer anbringen und die Schraube anziehen. Nicht zu stark anziehen.
- Rimettere a posto il coperchio delle batterie sulla coccinella e stringere la vite. Non stringere eccessivamente.
- Recoloque a tampa do compartimento de pilhas na joaninha e aperte o parafuso. Não aperte excessivamente o parafuso.

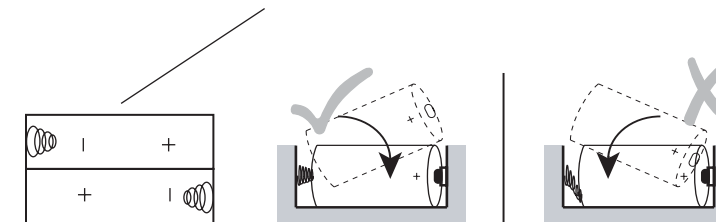

Der elektronische Marienkäfer benötigt (2) Batterien der Größe AA/LR6 (1,5 V) (nicht im Lieferumfang enthalten). Für optimale Leistung sollten nur alkaline Batterien verwendet werden.

VORSICHT: Bitte die in diesem Abschnitt enthaltenen Batterieanleitungen beachten. Nichtbeachtung kann zu einer reduzierten Batterienutzungsdauer oder Auslaufen oder Zerbersten der Batterie führen.

- Batterien immer außerhalb der Reichweite von Kindern aufbewahren.
- Batterien so einlegen, dass die Polarität jeweils mit der Kennzeichnung des Batteriefaches übereinstimmt.
- Batterien nicht kurzschließen.
- Nur vom Hersteller empfohlene oder vergleichbare Batterien verwenden.
- Batterien nicht in Bereichen mit extremen Temperaturbedingungen aufbewahren (z. B. Dachkammern, Garagen oder Autos).
- Verbrauchte Batterien aus dem Batteriefach entfernen.
- Neue Batterien nicht zusammen mit alten verwenden.
- Keine unterschiedlichen Größen kombinieren (AAA, AA, C, D usw.).
- Es sollte niemals versucht werden, eine nicht eindeutig als „wiederaufladbar“ gekennzeichnete Batterie aufzuladen.
- Wiederaufladbare Batterien müssen zum Aufladen aus dem Spielzeug genommen werden.
- Wiederaufladbare Batterien dürfen nur unter Aufsicht eines Erwachsenen aufgeladen werden.
- Für wiederaufladbare alkaline Batterien kein Ni-Cad oder Ni-MH Batterieaufladegerät verwenden.
- Bitte verwenden Sie die für Batterien richtige Entsorgungsmethode.
- Entfernen Sie die Batterien, bevor Sie die Produktes über eine längere Zeit hinweg lagern.

La coccinella elettronica richiede due (2) batterie AA/LR6 (1,5 V) (non incluse). Per migliorare il rendimento, si consiglia di utilizzare batterie alcaline.

ATTENZIONE: Seguire i consigli d'uso per le batterie indicati in questo paragrafo. In caso contrario, le batterie potrebbero avere durata più breve o potrebbero perdere liquido o perforarsi.

- Tenere le batterie lontano dalla portata dei bambini.
- Non usare batterie vecchie e nuove insieme.
- Non usare batterie alcaline, comuni e ricaricabili insieme.
- Utilizzare solo batterie dello stesso tipo o di tipo analogo a quello consigliato.
- Inserire le batterie in modo che la polarità corrisponda allo schema indicato sull'alloggiamento.
- Evitare che le batterie vadano in corto circuito.
- Non conservare le batterie in locali con temperature estreme (soffitte, garage, automobili, ecc.).
- Estrarre le batterie esaurite dall'alloggiamento.
- Non tentare di ricaricare una batteria salvo che sia specificatamente contrassegnata come "ricaricabile".
- Estrarre le batterie ricaricabili dal giocattolo prima di ricaricarle.
- Caricare le batterie ricaricabili esclusivamente alla presenza di un adulto.
- Non usare un caricatore per batterie Ni-Cad o Ni-MH per caricare batterie ricaricabili alcaline.
- Si prega di smaltire in modo debito le batterie.
- Togliere le batteria prima di conservare il prodotto per un periodo prolungato.

A joaninha eletrônica requer dois (2) pilhas tipo AA/LR6 (1,5 V) (não incluídas). Utilize pilhas alcalinas para melhor desempenho.

AVISO: Siga as instruções das pilhas nesta seção. Caso contrário, a vida útil das pilhas pode ser reduzida ou elas podem vaziar ou se romper.

- Mantenha sempre as pilhas fora do alcance das crianças.
- Não misture pilhas usadas com novas.
- Não misture pilhas alcalinas com pilhas normais ou recarregáveis.
- Utilize somente pilhas do mesmo tipo ou equivalentes às recomendadas.
- Coloque as pilhas de forma a que a polaridade de cada uma corresponda às marcas no compartimento de pilhas.
- Não coloque as pilhas em curto-circuito.
- Não armazene as pilhas em áreas com temperaturas extremas (como sótãos, garagens ou automóveis).
- Remova as pilhas gastas do compartimento.
- Nunca tente recarregar uma pilha a não ser que esteja especificamente indicado que ela é "recarregável".
- As pilhas recarregáveis devem ser retiradas do brinquedo antes de serem recarregadas.
- As pilhas recarregáveis devem ser recarregadas somente sob a supervisão de um adulto.
- Não utilize baterias alcalinas recarregáveis em um carregador de pilhas Ni-Cad ou Ni-MH.
- Favor usar o método de eliminação de pilhas correto.
- Remova as pilhas antes de guardar o produto por um período prolongado de tempo.

3

Fasten the A-hooks on the toy bar ends to the fabric loops on the mat.

Ajuste los ganchos en forma de A en los extremos de la barra de juguetes a los lazos de tela de la colchoneta.

Attacher les crochets A sur les extrémités des barres de jouets aux boucles en tissu sur le tapis.

Die A-Haken an den Enden des Spielzeughügels an den Stoffschlaufen der Spielmatte befestigen.

Agganciare i ganci-A alle estremità della barra giocattoli agli anelli di stoffa del tappetino.

Prenda os ganchos em A nas extremidades da barra de brinquedos às alças de tecido no tapete.

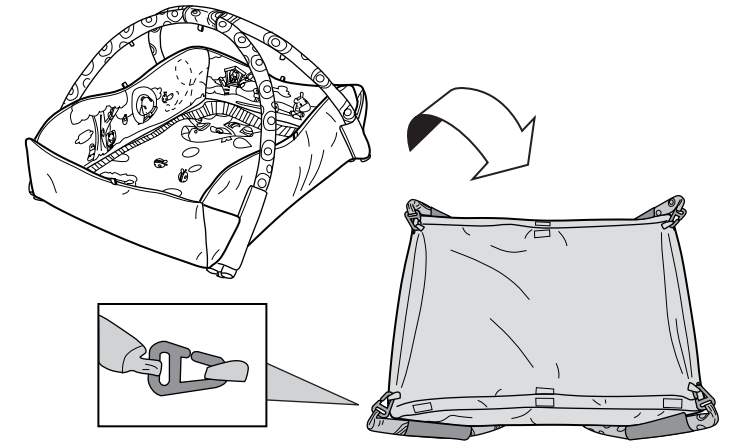

C E

NOTE: To provide comfort for your child, remove the inner wall section for all walls that lay flat in each configuration.

NOTA: Para que el niño esté más cómodo, retire la sección interna de todas las paredes que estén en posición horizontal en cada una de las configuraciones.

REMARQUE : Pour un confort optimal de l'enfant, dans chaque configuration, retirer la paroi interne sur toutes les parois posées à plat.

HINWEIS: Für den maximalen Komfort Ihres Kindes die Innenwandteile aller Wände, die in jeder Konfiguration flach aufliegen, herausnehmen.

NOTA: Per maggiore comodità del bambino, eliminare le sezioni di parete interne che rimangono piatte nelle diverse configurazioni.

OBS.: Para propiciar conforto a seu filho, remova a seção de parede interna de todas as paredes que ficam na horizontal em cada configuração.

Inner wall section removed

Sección interna de la pared retirada

Paroi interne retirée

Innenwandteil entfernt

Sezione di parete interna eliminata

Paroi interne retirée

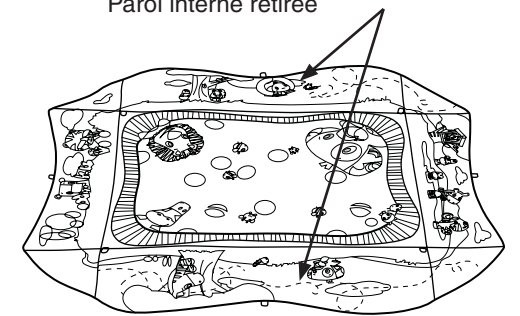

C

1

Place the toy bars near the mat as shown. The fabric toy loops must point downward, toward the floor.

Coloque las barras de juguetes en la colchoneta como se muestra. Los lazos de tela para juguetes deben apuntar hacia abajo, en dirección a la colchoneta.

Placer les barres de jouets sur le tapis comme illustré. Les boucles jouet en tissu doivent être dirigées vers le bas, en direction du sol.

Das Spielbügelgestell, wie abgebildet, neben die Matte legen. Die Stoff-Spielzeugschlaufen müssen nach unten in Richtung Boden zeigen.

Posizionare la barra giocattoli vicino al tappetino come illustrato. Gli anelli di stoffa devono essere rivolti in basso, verso il pavimento.

Coloque o conjunto da barra de brinquedos perto do tapete, conforme ilustrado. As alças em tecido do brinquedo devem ficar para baixo, em direção ao chão.

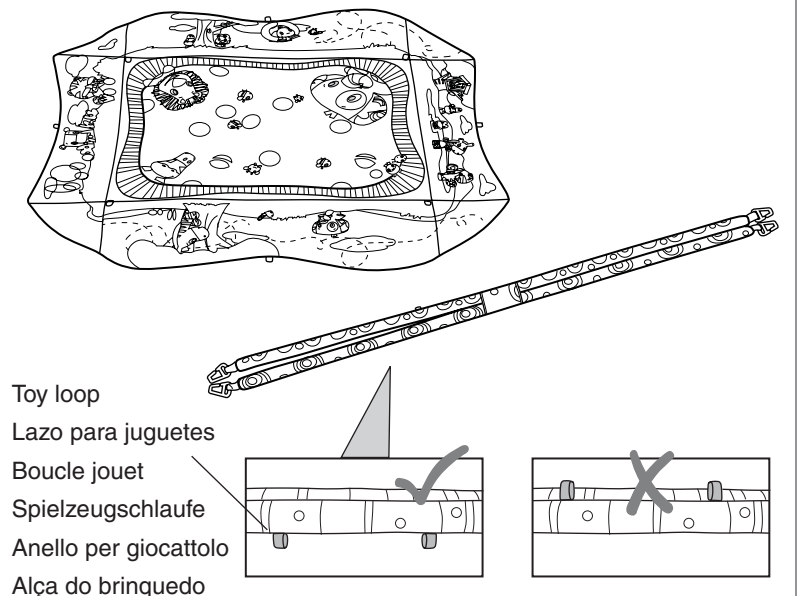

2

Fasten the A-hooks on the toy bar ends to the fabric loops on the mat.

Ajuste los ganchos en forma de A en los extremos de la barra de juguetes a los lazos de tela de la colchoneta.

Attacher les crochets A sur les extrémités des barres de jouets aux boucles en tissu sur le tapis.

Die A-Haken an den Enden des Spielzeughügels an den Stoffschlaufen der Spielmatte befestigen.

Agganciare i ganci-A alle estremità della barra giocattoli agli anelli di stoffa del tappetino.

Prenda os ganchos em A nas extremidades da barra de brinquedos às alças de tecido no tapete.

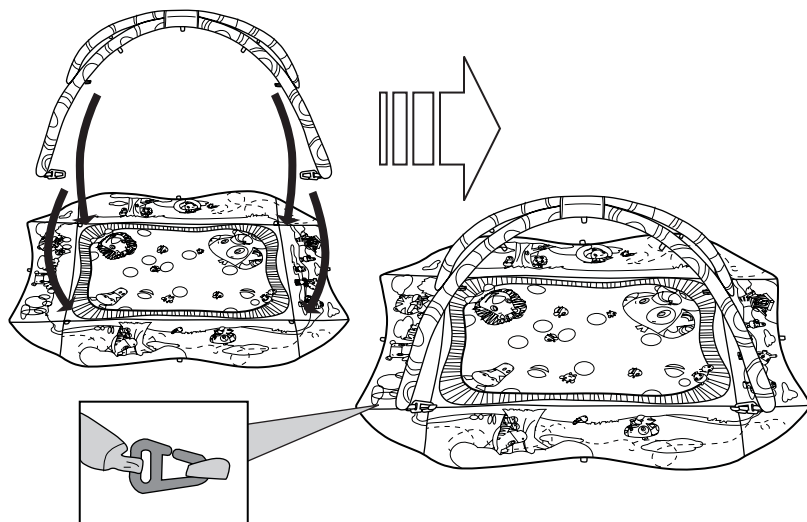

A B C D

Correct (toy bars meet parallel)

Posición correcta (las barras de juguetes están paralelas)

Correct (les barres à jouets sont parallèles)

Richtig (die Spielbügel laufen parallel)

Giusto (le barre dei giochi sono parallele)

Correto (as barras de brinquedos ficam paralelas)

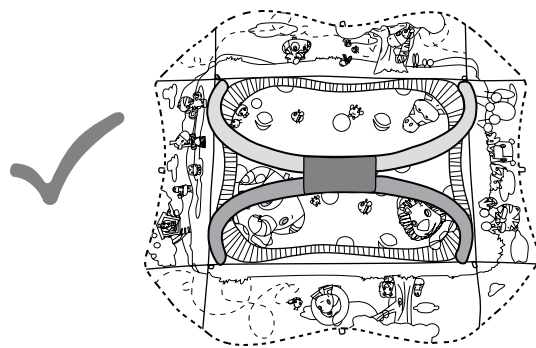

Incorrect (toy bars cross)

Posición incorrecta (las barras de juguetes se cruzan)

Incorrect (les barres à jouets se croisent)

Falsch (die Spielbügel überkreuzen sich)

Sbagliato (le barre dei giochi si incrociano)

Incorreto (as barras de brinquedos se cruzam)

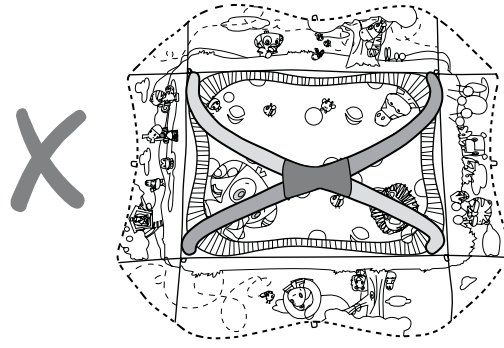

Battery Installation • Instalación de las Baterías • Installation des Piles Installation der Batterien • Installazione delle batterie • Colocação das pilhas

EN

The electronic ladybug (ladybird) requires (2) size AA/LR6 (1.5V) batteries (not included). Please use alkaline batteries for better performance.



CAUTION: Follow the battery guidelines in this section. Otherwise, battery life may be shortened or the batteries may leak or rupture.

- Always keep batteries away from children.
- Do not mix old and new batteries.
- Do not mix alkaline, standard, or rechargeable batteries.
- Only batteries of the same or equivalent type as recommended are to be used.
- Install the batteries so that the polarity of each one matches the markings in the battery compartment.
- Do not short-circuit the batteries.
- Do not store batteries in areas that have extreme temperatures (such as attics, garages, or automobiles).
- Remove exhausted batteries from the battery compartment.
- Never attempt to recharge a battery unless it is specifically marked "rechargeable."
- Rechargeable batteries are to be removed from the toy before being charged.
- Rechargeable batteries are only to be charged under adult supervision.
- Do not use rechargeable alkaline batteries in a Ni-Cad or Ni-MH battery charger.
- Please use the correct disposal method for batteries.
- Remove batteries before putting the product into storage for a prolonged period of time.

ES

La mariquita electrónica requiere (2) baterías tamaño AA/LR6 (1.5 V) (no incluidas). Use baterías alcalinas para un mejor funcionamiento.



PRECAUCIÓN: Siga los lineamientos para las baterías en esta sección. De lo contrario, la vida de la batería podría reducirse o la batería podría tener una fuga o romperse.

- Siempre mantenga las baterías fuera del alcance de los niños.
- No combine baterías usadas con nuevas.
- No combine baterías alcalinas, estándar ni recargables.
- Se deben usar únicamente baterías del mismo tipo que las recomendadas o de un tipo equivalente.
- Instale las baterías de modo que la polaridad de cada una coincida con las marcas del compartimiento para baterías.
- No haga cortocircuito con las baterías.
- No almacene las baterías en áreas que tengan temperaturas extremas (como áticos, garajes o automóviles).
- Saque las baterías gastadas del compartimiento para baterías.
- Nunca intente recargar una batería, a menos que indique específicamente que es "recargable".
- Las baterías recargables deben retirarse del juguete antes de recargarse.
- Las baterías recargables sólo deberán recargarse con la supervisión de un adulto.
- No use baterías alcalinas recargables en un cargador de baterías Ni-Cad o Ni-MH.
- Utilice el método de eliminación correcto para las baterías.
- Retire las baterías antes de almacenar un producto durante un período prolongado.

FR

La coccinelle électronique utilise deux (2) piles de type AA/LR6 (1,5 volts) (non fournies). Il est préférable d'utiliser des piles alcalines pour une meilleure performance.



MISE EN GARDE : suivre la notice relative aux piles dans cette rubrique. Dans le cas contraire, la durée de vie de la pile peut être raccourcie, ou la pile peut fuir ou tomber en panne.

- Tenir les piles hors de portée des enfants.
- Ne pas mélanger piles neuves et usagées.
- Ne pas mélanger les piles alcalines, standard ou rechargeables.
- Vous devez utiliser seulement des piles de types semblables ou équivalents à ce qui est recommandé.
- Mettre les piles en place en respectant les polarités inscrites dans le compartiment prévu à cet effet.
- Ne pas court-circuiter les piles.
- Ne pas stocker les piles dans des lieux susceptibles de connaître des températures extrêmes (tels qu'un grenier, un garage, ou un véhicule automobile).
- Retirer les piles épuisées du compartiment.
- Ne jamais tenter de recharger une pile à moins qu'elle ne porte explicitement la mention « rechargeable ».
- Retirer les piles rechargeables du compartiment avant de procéder au chargement.
- Les piles rechargeables ne doivent être rechargées que sous la surveillance d'un adulte.
- N'utilisez pas de piles alcalines rechargeables avec un chargeur de batteries NiCd ou NiMH.
- Mettre les piles au rebut conformément au mode d'élimination adéquat.
- Avant de ranger un produit pour une durée prolongée, retirer les piles de leur compartiment.