

ENGLISH • ESPAÑOL • FRANÇAIS

IMPORTANT! KEEP FOR FUTURE REFERENCE.

¡IMPORTANTE! CONSERVELO PARA REFERENCIA FUTURA.

IMPORTANT ! À CONSERVER POUR CONSULTATION.

**Bright
Starts**



9029

Bounce, Bounce, Baby™
Activity Zone • Centro de Actividades
Zone d'activités

- Congratulations on your purchase of a new Bright Starts™ product!
Please read all instructions before assembly and use of the activity center.
- ¡Felicitaciones por haber comprado un nuevo producto de Bright Starts™! Lea todas las instrucciones antes de armar este centro de actividades.
- Félicitations pour l'achat d'un nouveau produit Bright Starts™ ! Veuillez lire toutes les instructions avant d'assembler et d'utiliser le centre d'activités.

www.brightstarts.com



WARNING

To Prevent Serious Injury or Death:

- Use the activity center **ONLY** if the child meets **ALL** of the following conditions:
 - ...is at least four (4) months of age
 - ...can sit up by him or herself
 - ...is less than 30" tall (76.2 cm)
 - ...weighs less than 25 lbs. (11 kg)
- **DO NOT** allow children who can stand or walk on their own to use the activity center.
- Do not use the activity center in dangerous conditions or situations:
 - **NEVER** leave child unattended in the activity center. **ALWAYS** keep child in view while child is in the product.
 - **NEVER** move the unit while the child is in the seat.
 - **DO NOT** add any strings or straps to any part of the activity center.
 - Strings can cause strangulation! **DO NOT** place items with a string around child's neck, such as hood strings or pacifier cords. **DO NOT** suspend strings over product or attach strings to toys.
 - **DO NOT** use any hardware other than that supplied.
 - **ONLY** use with the jump platform attached.
- **FALL HAZARD:** **DO NOT** place the activity center on an elevated surface. A child's movement can slide the activity center. • **NEVER** use near stairs. • To avoid tip-over, place the activity center on a flat, level floor. • For indoor use only.



CAUTION

- This product contains small parts. Adult assembly required.



ADVERTENCIA

Para evitar lesiones graves o la muerte:

- Use el centro de actividad SÓLO si el bebé cumple con TODAS las siguientes condiciones:
 - ...tiene al menos cuatro (4) meses de edad
 - ...puede sentarse por sí solo
 - ...mide menos de 76,2 cm (30") de estatura
 - ...pesa menos de 11 kg (25 lb)
- NO permita que los niños que se paran o caminan por sí solos usen el centro de actividad.
- No use el centro de actividad en condiciones o en situaciones peligrosas:
 - NUNCA deje al bebé sin supervisión en el centro de actividad. SIEMPRE mantenga al niño a la vista mientras se encuentre en el producto.
 - NUNCA mueva la unidad mientras el niño se encuentra en el asiento.
 - NO agregue cuerdas ni correas a ninguna parte del centro de actividad.
 - ¡Las cuerdas pueden provocar estrangulamiento! NO coloque artículos con cuerdas alrededor del cuello de un niño, tales como cuerdas de capuchas o cordones de chupetes. NO suspenda cuerdas sobre el producto ni las ate a los juguetes.
 - NO use ningún otro elemento de ferretería que no sea de los proporcionados.
 - SOLO use el producto con la plataforma para saltar enganchada.
- **PELIGRO DE CAÍDAS:** NO coloque este centro de actividad en una superficie elevada. Un movimiento del bebé puede hacer que el centro de actividad se deslice. • NUNCA lo utilice cerca de las escaleras.
 - Para evitar que se vuelque, coloque el centro de actividad en un piso plano y nivelado.
 - Sólo para uso en interiores.



PRECAUCIÓN

- Este producto contiene partes pequeñas. Se requiere el armado por parte de un adulto.



AVERTISSEMENT

Pour éviter les risques d'accident grave ou de décès :

- Utilisez le centre d'activité SEULEMENT si l'enfant répond à TOUTES les conditions suivantes :
 - ... est âgé de moins de quatre (4) mois
 - ... peut s'asseoir seul
 - ... mesure moins de 76,2 cm
 - ... pèse moins de 11 kg
- Ne laissez JAMAIS un enfant capable de se tenir debout ou de marcher seul utiliser le centre d'activité sans surveillance.
- N'utilisez pas le centre d'activité dans des situations ou des conditions dangereuses :
 - Ne laissez JAMAIS l'enfant sans surveillance dans le centre d'activité. Ne laissez PAS l'enfant sans surveillance lorsqu'il se trouve dans le centre.
 - Ne déplacez JAMAIS l'unité lorsque l'enfant se trouve sur le siège.
 - N'ajoutez PAS d'autres ficelles ou sangles à toute partie de ce centre d'activité.
 - Les cordons peuvent être la cause d'un étranglement ! NE PAS placer d'objets suspendus à une ficelle autour du cou de bébé, par exemple, les cordons d'une capuche ou l'attache d'une sucette. NE PAS suspendre de cordons au-dessus du produit ni attacher de ficelles aux jouets.
 - N'utilisez PAS d'autre quincaillerie que celle fournie pour le centre d'activité.
 - À utiliser UNIQUEMENT avec la plate-forme de saut en place.
- **RISQUES DE CHUTE** : Ne placez PAS le centre d'activité sur une surface élevée. Les mouvements de l'enfant peuvent faire glisser le centre d'activité. • Ne JAMAIS utiliser à proximité d'un escalier. • Pour éviter que le centre d'activité ne bascule, placez ce dernier sur une surface plane et de niveau. • Réservé à une utilisation à l'intérieur.



MISE EN GARDE

- Ce produit contient des pièces de petites dimensions. À assembler par un adulte.

IMPORTANT • IMPORTANTE • IMPORTANT

EN

- Care should be taken in unpacking and assembly.
- Examine product frequently for damaged, missing, or loose parts.
- Do not use product if damaged or broken.

ES

- Se debe tener cuidado al desempacar y armarlo.
- Examine el producto con frecuencia en busca de partes dañadas, extraviadas o sueltas.
- NO use el producto si está dañado o roto.

FR

- Déballez et assemblez soigneusement.
- Vérifiez régulièrement qu'aucun pièce n'est endommagée, manquante ou desserrée.
- N'utilisez pas le produit si ce dernier est endommagé ou cassé.

Assembly Instructions • Instrucciones para armarlo Instructions d'assemblage

- Parts included – A complete parts list is on page 7. The hardware for assembly includes:
- Partes incluidas – En la página 7 se incluye una lista completa de las partes. El equipo de armado incluye:
- Pièces incluses : consulter la liste complète des pièces en page 7. Le matériel d'assemblage inclut notamment :

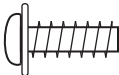
Qty. (10) Cant. (10) Qté (20)		Screw, M3.5 x 10mm (3/8") Tornillo, M3.5 x 10mm (3/8") Vis à tête Phillips M3.5 x 10 mm (3/8 po)
Qty. (6) Cant. (6) Qté (6)		Screw, M4 x 12mm (1/2") with washer Tornillo, M4 x 12mm (1/2") con arandela Vis, M4 x 12 mm (1/2 po) avec rondelle

- Tools needed – Phillips screwdriver (not included)
- Herramientas necesarias – Destornillador Phillips (no incluido)
- Outils nécessaires : Tourvenis cruciforme (non fourni)

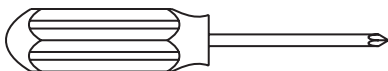

Drawing and Parts List • Dibujo y lista de partes
 Dessin et liste de pièces

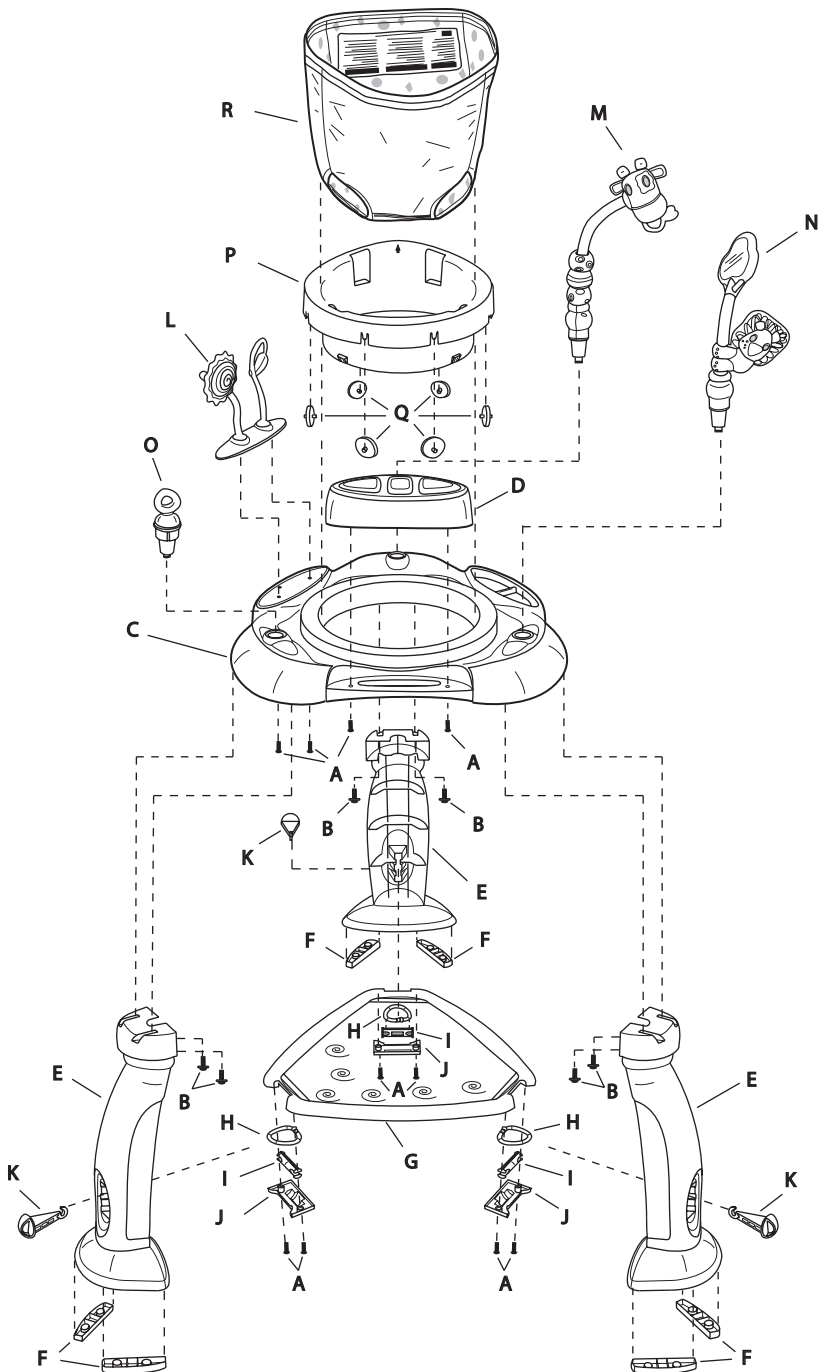

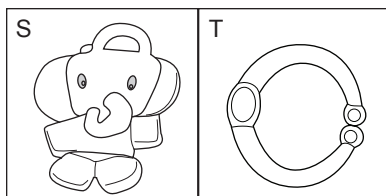
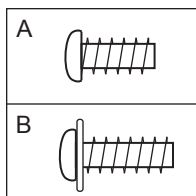

No. No. N°	Qty. Cant. Qté	Description	Descripción	Description
A	(10)	Screw, M3.5 x 10mm (3/8")	Tornillo, M3.5 x 10mm (3/8")	Vis à tête Phillips M3.5 x 10 mm (3/8 po)
B	(6)	Screw, M4 x 12mm (1/2") with washer	Tornillo, M4 x 12mm (1/2") con arandela	Vis, M4 x 12 mm (1/2 po) avec rondelle
C	(1)	Play surface	Superficie de juego	Surface de jeu
D	(1)	Piano module	Módulo del piano	Module du piano
E	(3)	Leg, play surface support	Pata, soporte de la superficie de juego	Pied, support de surface de jeu
F	(6)	Anti-skid feet	Pies antideslizantes	Patins antidérapants
G	(1)	Platform	Plataforma	Plate-forme
H	(3)	Bungee loop	Lazo elástico	Sandow en caoutchouc
I	(3)	Pivot pin	Clavija giratoria	Axe d'articulation
J	(3)	Bungee cover	Tapa del lazo elástico	Cache-sandow
K	(3)	Height adjustment pin	Clavija de ajuste de altura	Goupille de réglage de la hauteur
L	(1)	Spinning sun toy with rattling beads	Sol de juguete giratoria con cuentas que resuenan	Le jouet soleil tournoyante avec perles au bruit rigolo
M	(1)	Toy bar with bead chaser and spinning giraffe	Barra de juguetes que tiene un sujetador de cuentas de jirafa con cara giratoria	La barre de jouets avec le boulier girage à visage tournant
N	(1)	Toy bar with mirror and ratcheting lion	Barra de juguetes que tiene un espejo con un trinquete con un león	Barre de jouets avec un lion qui cliquette
O	(1)	Toy anchor	Ancla del juguete	Ancre jouet
P	(1)	Seat carrier	Soporte del asiento	Porte-siège
Q	(6)	Wheel for seat carrier	Rueda para el soporte del asiento	Roue pour porte-siège
R	(1)	Fabric seat	Asiento de tela	Siège de tissu
S	(1)	Elephant teether	Juguete para morder con forma de elefante	Jouet de dentition en forme de éléphant
T	(2)	C-link	Eslabón en C	Lien en forme de C

Play Surface Assembly

Ensamblaje de la superficie de juego

Ensemble de la surface de jeu

1

Separate these parts:

Separe estas piezas:

Séparer ces pièces :

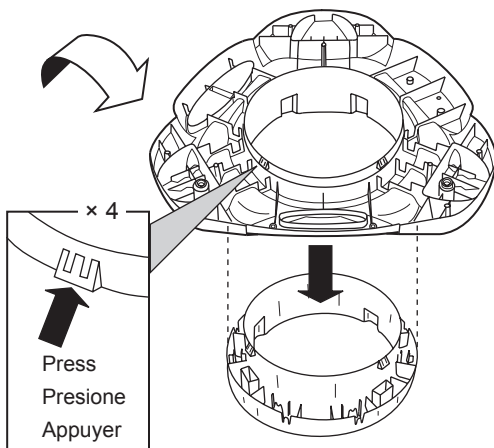
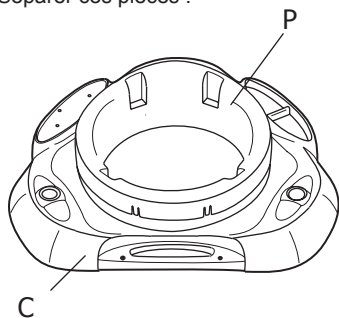

2

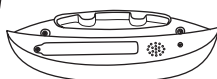

x 2

3



M3.5 screws • Tornillos M3.5 • Vis M3.5

A

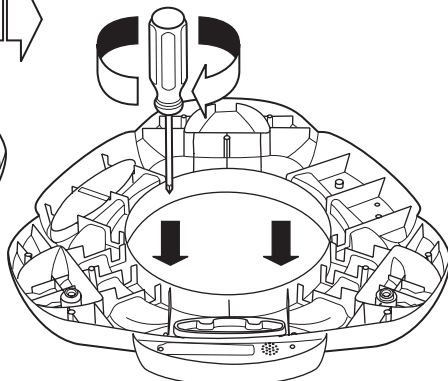
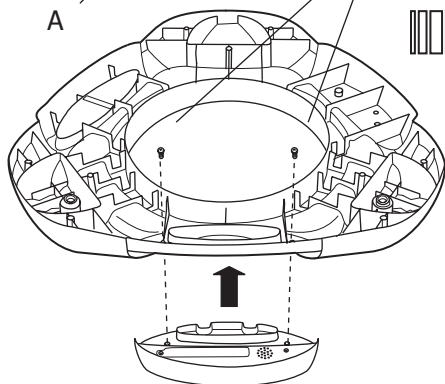

4 × 3

E

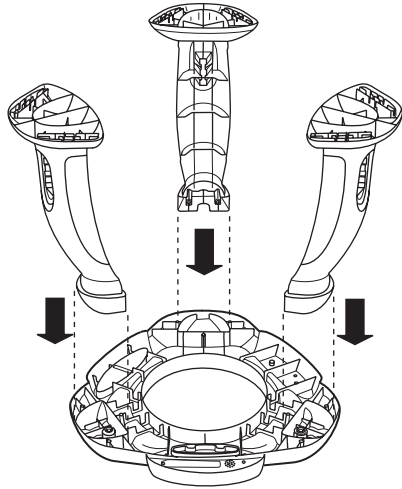
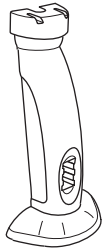

5 × 6

B

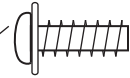

M4 screws with washer
Tornillos M4 con arandela
Vis M4 avec rondelle

Phillips screwdriver
Destornillador Phillips
Tournevis cruciforme

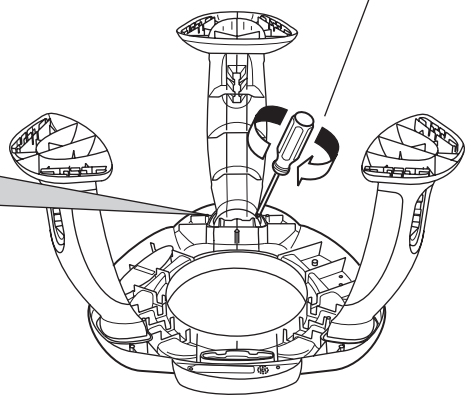
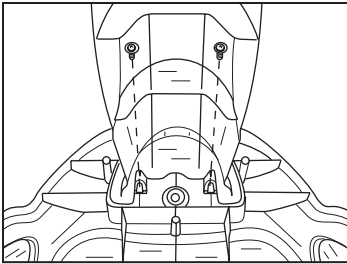

6 × 6

F

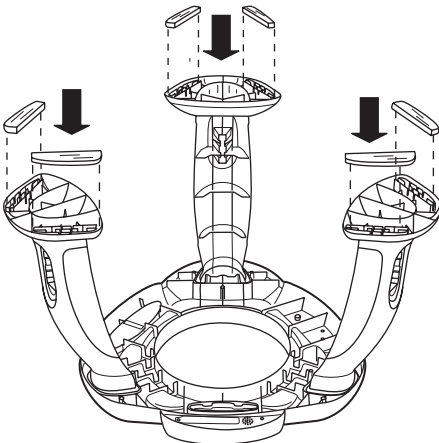

7

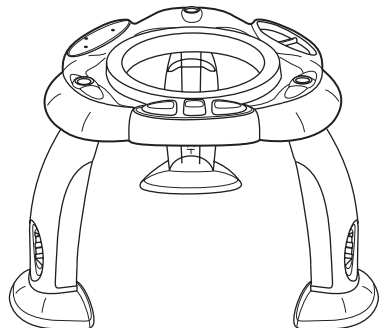

Platform Assembly • Ensamblaje de la plataforma

Ensemble de la plate-forme

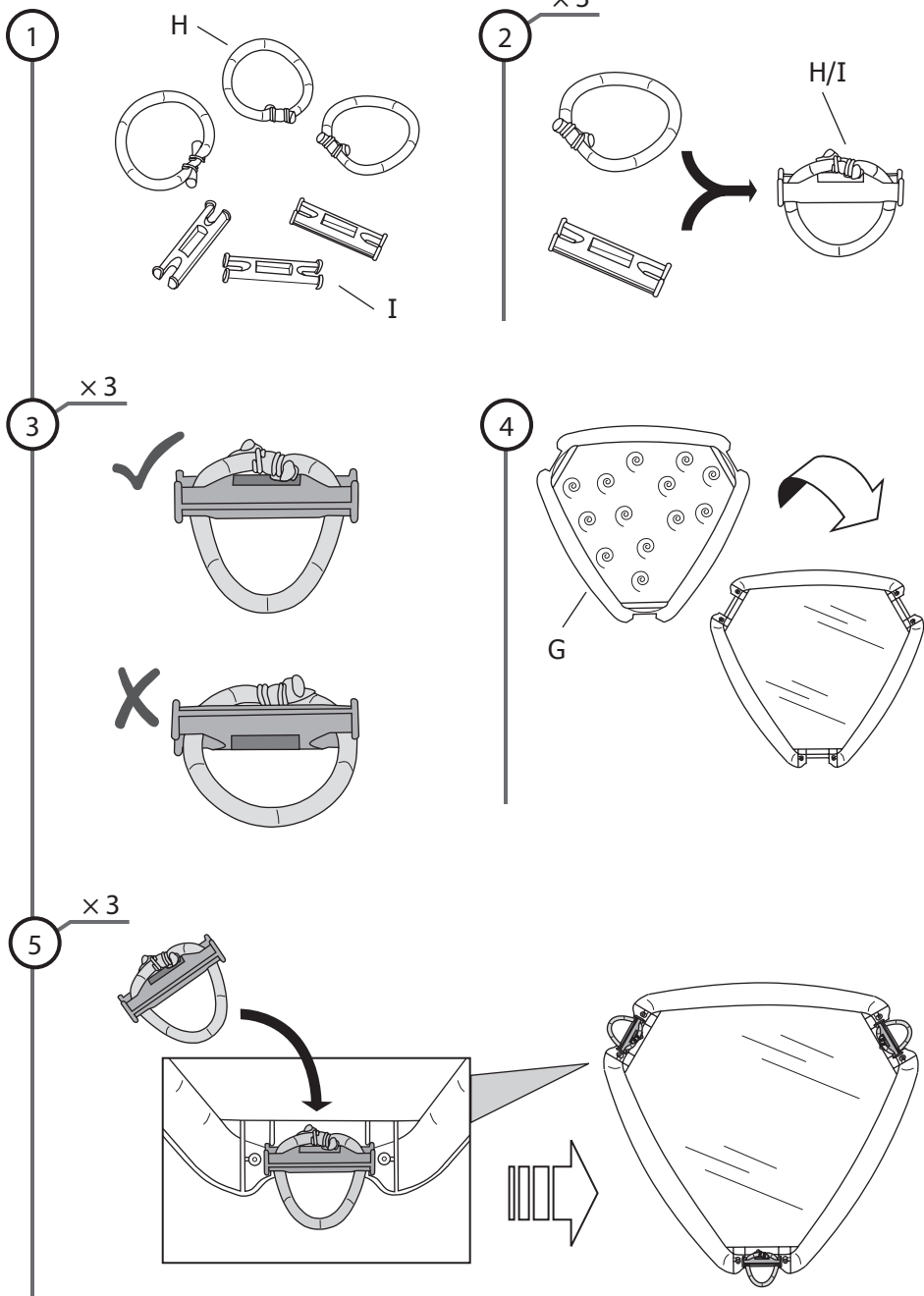

6 × 3

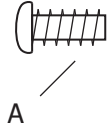
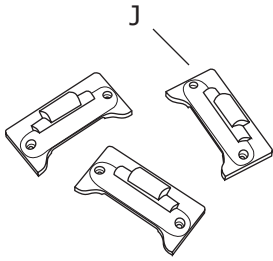

M3.5 screws • Tornillos M3.5 • Vis M3.5

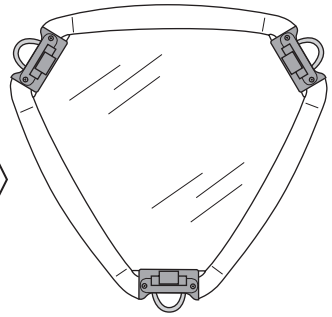
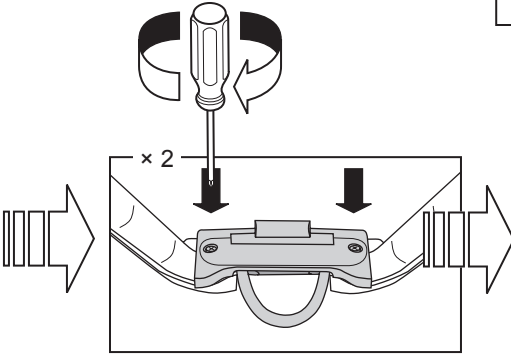
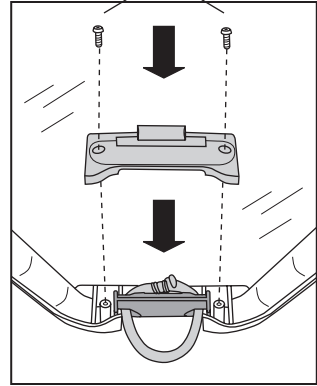

7 Verify that the bungee loop pivots freely. The metal crimps on each loop must be contained inside the cover.

Verifique que el lazo elástico gire libremente. Las abrazaderas metálicas que se encuentran sobre cada lazo deben quedar dentro de la tapa.

Vérifiez que le sandow en caoutchouc pivote librement. Les jointures métalliques sur chaque sandow doivent être enfermées dans le cache.

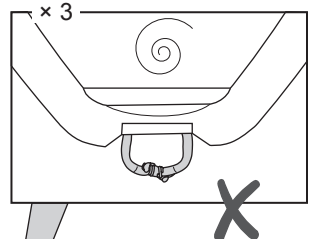
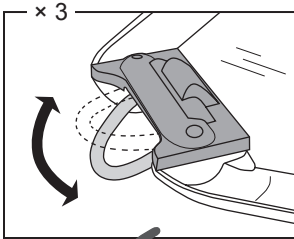

8

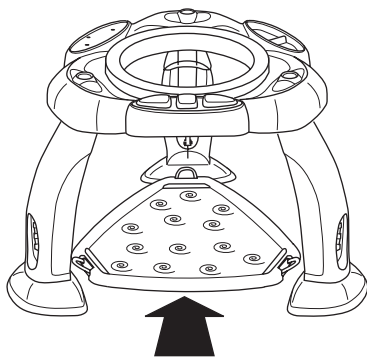
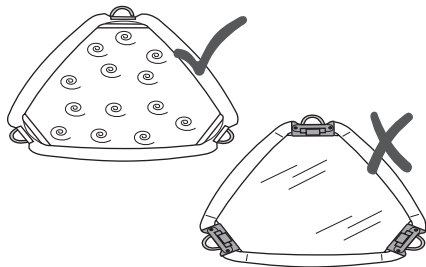

9

× 3

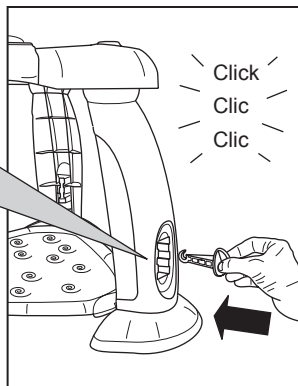
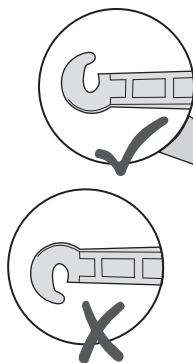
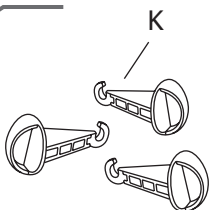

10

× 3

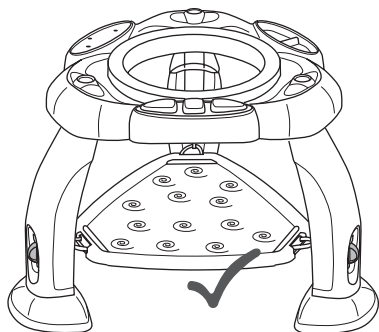
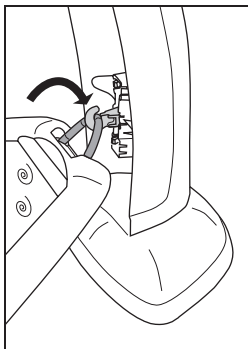

11

Check the installation by pressing downward on the middle of the platform. The bungee loops must remain connected to all three legs.

Revise la instalación presionando hacia abajo en la parte central de la plataforma. Los lazos elásticos deben permanecer conectados a las tres patas.

Vérifiez l'installation en appuyant vers l'avant au milieu de la plate-forme. Les sandows en caoutchouc doivent rester reliés aux trois pieds.

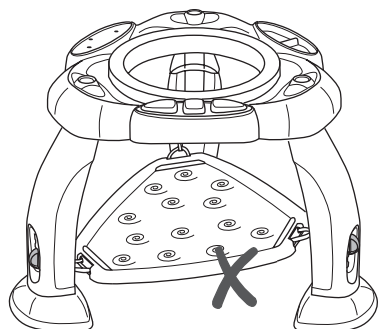

Toy Bars and Toys • Barras de juguetes y juguetes Barre de jouets et jouet

1

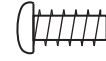
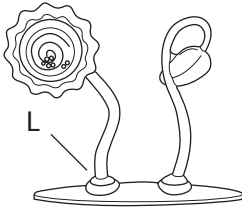

M3.5 screws
Tornillos M3.5
Vis M3.5

× 2

2

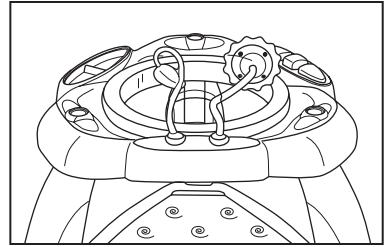
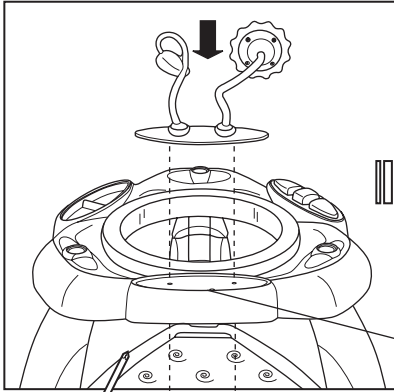

Alignment pin location
Ubicación de las clavijas de alineación
Emplacement de la goupille d'alignement



A

3

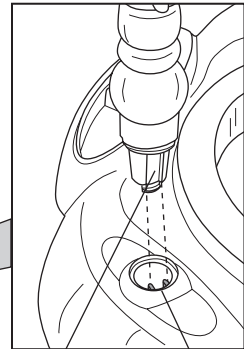
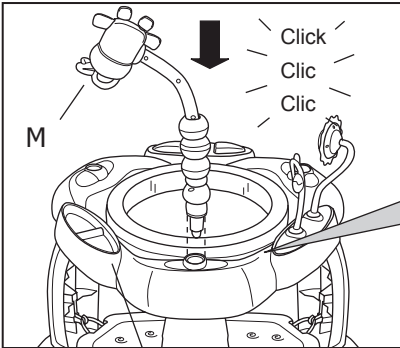

Slot in toy bar
Ranura en la barra de juguetes
Encoche dans la barre de jouets

Toy tray
Bandeja para juguetes
Plateau pour jouets

Keys in socket
Llaves dentro del receptáculo
Clés dans le manchon

4

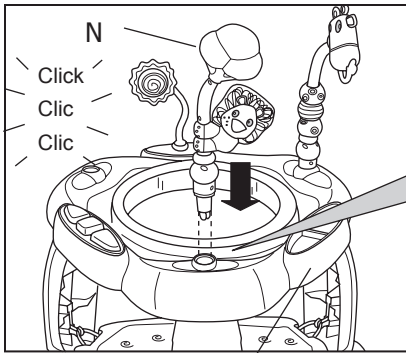

Toy tray
Bandeja para juguetes
Plateau pour jouets

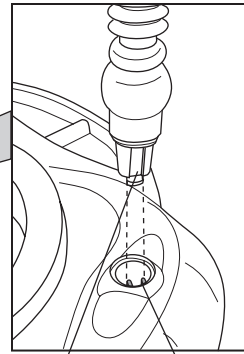

Slot in toy bar
Ranura en la barra de juguetes
Encoche dans la barre de jouets

Keys in socket
Llaves dentro del receptáculo
Clés dans le manchon

5

Check the installation by gently pulling upward on both toy bars. The toy bars must remain attached to the play surface.

Revise la instalación jalando suavemente hacia arriba de ambas barras de juguetes. Las barras de juguetes deben permanecer enganchadas a la superficie de juego.

Vérifier le montage en tirant délicatement sur les deux barres de jouets. Les barres de jouets doivent rester attachées à la surface de jeu.

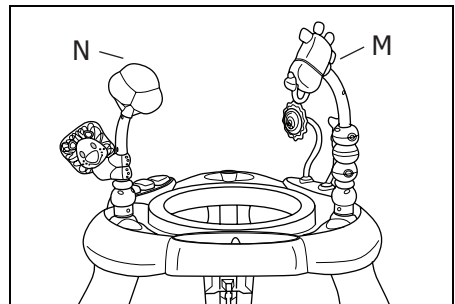

6



Click • Clic • Clic

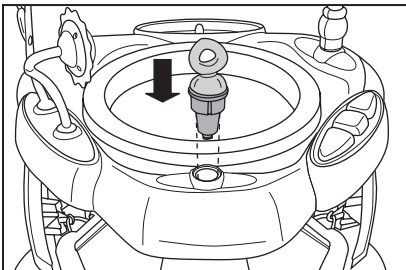

7

S



T

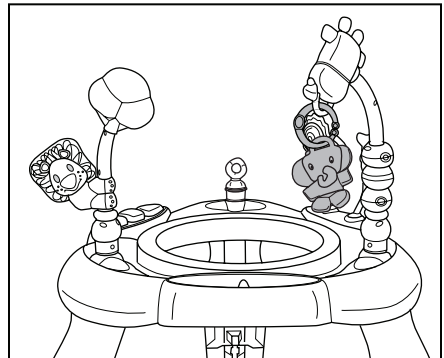

Seat Assembly • Ensamblaje del asiento • Ensemble du siège

1 × 6

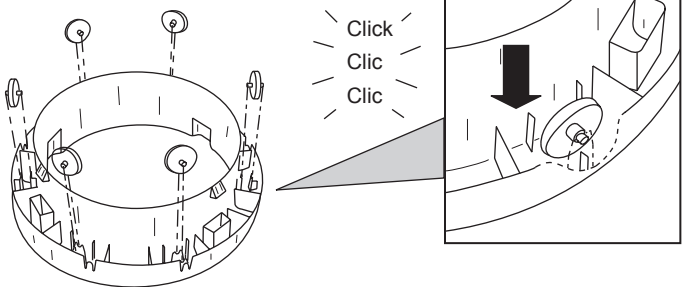

2

Align the center of the safety label to the arrow embossed on the seat carrier.

Alinee el centro de la etiqueta de seguridad a la flecha grabada en el soporte del asiento.

Aligner le centre de l'étiquette de sécurité à la flèche en relief sur le support du siège.

Leg openings
Aberturas para las piernas
Ouvertures pour les jambes

Arrow (at back of seat carrier)
Flecha (en la parte posterior del soporte del asiento)
Flèche (à l'arrière du porte-siège)

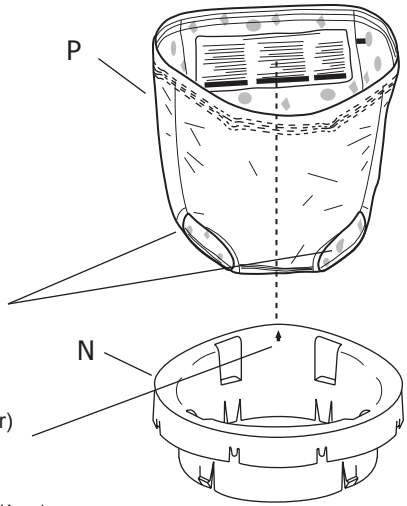

3

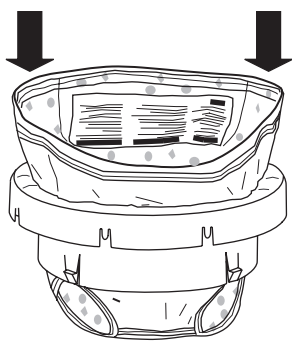

4

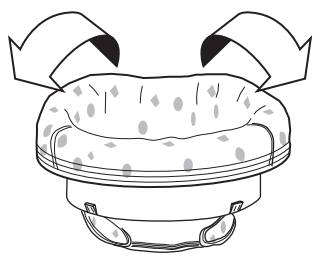

× 8

5 Find the tab nearest a loop. Pull the loop over the tab and slide it downward to attach the fabric seat to the seat carrier.

Encuentre la pestaña más cercana un lazo. Tire del lazo sobre la pestaña y deslícelo hacia abajo para sujetar el asiento de tela al soporte del asiento.

Trouvez la languette près de une boucle. Tirez la boucle sur la languette et glissez-la vers le bas pour fixer le siège de tissu sur le porte-siège.

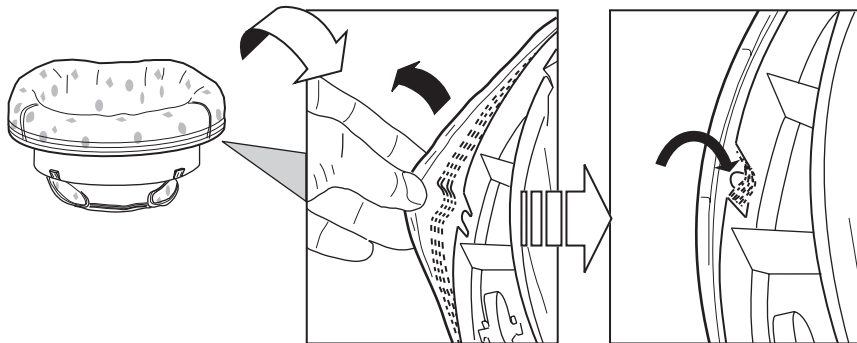

6 Click • Clic • Clic

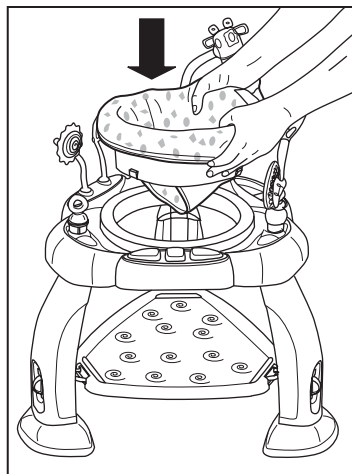

7 Check the seat carrier installation. The seat carrier should rotate freely within the play surface.

Revise la instalación del soporte del asiento. El soporte del asiento debe rotar libremente dentro de la superficie de juego.

Vérifiez l'installation du porte-siège. Le porte-siège devrait tourner librement dans la surface de jeu.

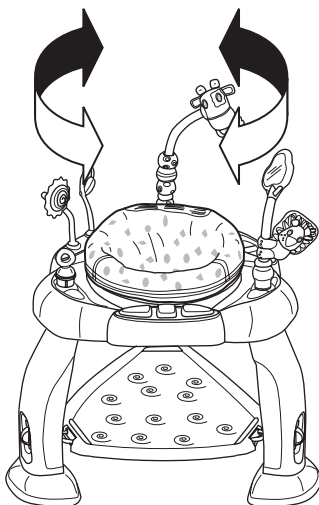

Battery Installation • Instalación de las Baterías

Installation de Piles

EN

The Bounce, Bounce Baby™ Piano Module requires (2) size AA/LR6 (1.5V) batteries (not included). Please use alkaline batteries for better performance.



CAUTION: Follow the battery guidelines in this section. Otherwise, battery life may be shortened or the batteries may leak or rupture.

- Always keep batteries away from children.
- Do not mix old and new batteries.
- Do not mix alkaline, standard, or rechargeable batteries.
- Only batteries of the same or equivalent type as recommended are to be used.
- Install the batteries so that the polarity of each one matches the markings in the battery compartment.
- Do not short-circuit the batteries.
- Do not store batteries in areas that have extreme temperatures (such as attics, garages, or automobiles).
- Remove exhausted batteries from the battery compartment.
- Never attempt to recharge a battery unless it is specifically marked "rechargeable."
- Rechargeable batteries are to be removed from the toy before being charged.
- Rechargeable batteries are only to be charged under adult supervision.
- Do not use rechargeable alkaline batteries in a Ni-Cad or Ni-MH battery charger.
- Please use the correct disposal method for batteries.
- Remove batteries before putting activity jumper into storage for a prolonged period of time.

ES

El Bounce, Bounce, Baby!™ Módulo del piano requiere (2) baterías tamaño AA/LR6 (1.5 V) (no incluidas). Use baterías alcalinas para un mejor funcionamiento.



PRECAUCIÓN: Siga los lineamientos para las baterías en esta sección. De lo contrario, la vida de la batería podría reducirse o la batería podría tener una fuga o romperse.

- Siempre mantenga las baterías fuera del alcance de los niños.
- No combine baterías usadas con nuevas.
- No combine baterías alcalinas, estándar ni recargables.
- Se deben usar únicamente baterías del mismo tipo que las recomendadas o de un tipo equivalente.
- Instale las baterías de modo que la polaridad de cada una coincida con las marcas del compartimiento para baterías.
- No haga cortocircuito con las baterías.
- No almacene las baterías en áreas que tengan temperaturas extremas (como áticos, garajes o automóviles).
- Saque las baterías gastadas del compartimiento para baterías.
- Nunca intente recargar una batería, a menos que indique específicamente que es "recargable".
- Las baterías recargables deben retirarse del juguete antes de recargarse.
- Las baterías recargables sólo deberán recargarse con la supervisión de un adulto.
- No use baterías alcalinas recargables en un cargador de baterías Ni-Cad o Ni-MH.
- Utilice el método de eliminación correcto para las baterías.
- Retire las baterías antes de almacenar el saltador de actividades durante un período prolongado.

La zone d'activités Bounce, Bounce Baby!™ Module du piano utilise deux (2) piles de type AA/LR6 (1,5 volts) (non fournies). Il est préférable d'utiliser des piles alcalines pour une meilleure performance.



MISE EN GARDE : suivre la notice relative aux piles dans cette rubrique. Dans le cas contraire, la durée de vie de la pile peut être raccourcie, ou la pile peut fuir ou tomber en panne.

- Tenir les piles hors de portée des enfants.
- Ne pas mélanger piles neuves et usagées.
- Ne pas mélanger les piles alcalines, standard ou rechargeables.
- Vous devez utiliser seulement des piles de types semblables ou équivalents à ce qui est recommandé.
- Mettre les piles en place en respectant les polarités inscrites dans le compartiment prévu à cet effet.
- Ne pas court-circuiter les piles.
- Ne pas stocker les piles dans des lieux susceptibles de connaître des températures extrêmes (tels qu'un grenier, un garage, ou un véhicule automobile).
- Retirer les piles épuisées du compartiment.
- Ne jamais tenter de recharger une pile à moins qu'elle ne porte explicitement la mention « rechargeable ».
- Retirer les piles rechargeables du compartiment avant de procéder au chargement.
- Les piles rechargeables ne doivent être rechargées que sous la surveillance d'un adulte.
- N'utilisez pas de piles alcalines rechargeables avec un chargeur de batteries NiCd ou NiMH.
- Mettre les piles au rebut conformément au mode d'élimination adéquat.
- Avant de ranger le sauteur fixe pour une durée prolongée, retirer les piles de leur compartiment.

1

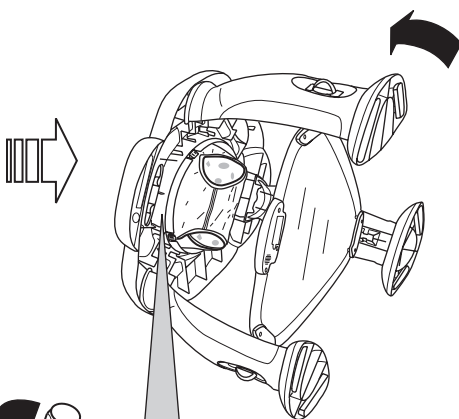

2

Phillips screwdriver
Destornillador Phillips
Tournevis cruciforme

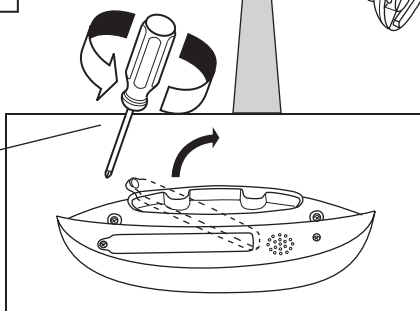

3

Install (2) size AA/LR6 (1.5 V) batteries, observing the polarity markings embossed on the bottom of the compartment.

Instale (2) baterías tamaño AA/LR6 (1.5 V), observando las marcas de polaridad grabadas en la parte inferior del compartimiento.

Installer (2) piles de type AA/LR6 (1,5 volts), en respectant les marques de polarité gravées au fond du compartiment.

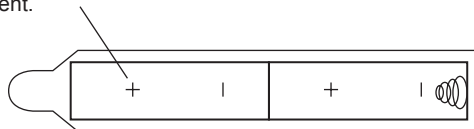

4

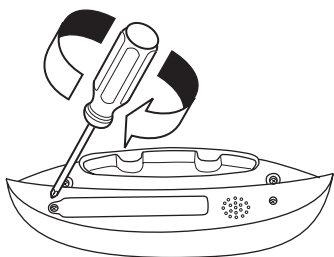

5

Be sure to check the platform attachment points after moving the activity center. All three bungee loops must be secured to a leg by a height adjustment pin.

Asegúrese de revisar los puntos de sujeción de la plataforma después de mover el centro de actividades. Los tres lazos elásticos deben estar fijados a una pata con una clavija de ajuste de altura.

Vérifiez les points d'ancrage de la plate-forme après avoir déplacé le centre d'activités. Les trois sandows en caoutchouc doivent être fixés à un pied avec une goupille de réglage de la hauteur.

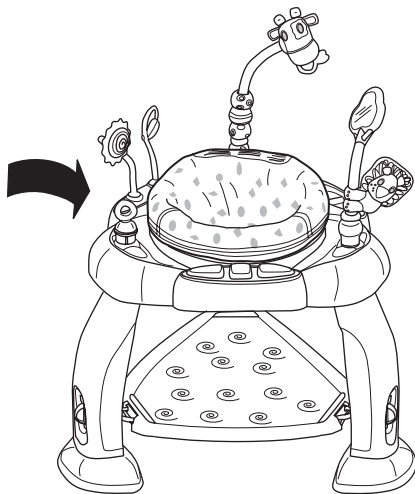

Operating Instructions • Instrucciones de funcionamiento

Mode d'emploi

Adjusting the Seat Height • Ajuste de la altura del asiento

Réglage de la hauteur du siège

- The goal of adjusting the seat height is to ensure the child is supported by both the seat and their legs. In this way, they can have assistance while learning how to transition from sitting to walking.
- La idea de ajustar la altura del asiento es garantizar que el niño esté apoyado tanto en el asiento como en sus piernas. De esta forma, los niños tendrán ayuda mientras se encuentran en la transición entre sentarse y caminar.
- L'objectif du réglage de la hauteur du siège est de faire en sorte que l'enfant soit supporté à la fois par le siège et par ses jambes. De la sorte, ils peuvent bénéficier d'une aide alors qu'ils apprennent comment passer de la position assise à la marche.

1



Leg openings in front
Aberturas para las piernas en el frente
Ouvertures pour les jambes à l'avant

2

Correct
Correcto
Correct



Too high
Demasiado alto
Trop haut



Too low
Demasiado bajo
Trop bas



× 3

3

Three height settings are available.



CAUTION: Do not adjust the height while the child is in the seat.

Existen tres configuraciones de altura disponibles.



PRECAUCIÓN: No ajuste la altura mientras el niño esté en el asiento.

Trois réglages en hauteur peuvent être effectués.



MISE EN GARDE : n'ajustez pas la hauteur lorsque l'enfant y est assis.

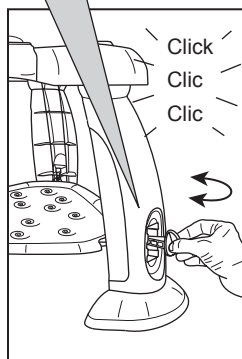
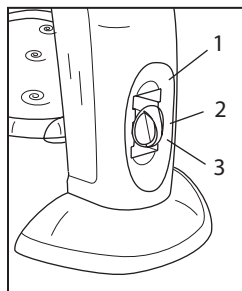

Piano Operation • Funcionamiento del piano

Functionnement du piano

EN

To turn ON the piano, reach under the play surface as shown below to access the ON/OFF switch. Press any of the three keys to hear a song. The piano will play one of several children's melodies with each press of a key. The lighted keys flash in rhythm with the music.



NOTE: Weak batteries cause erratic product operation, including distorted sound and dimming or failed lights. Because each electrical component requires a different operating voltage, replace the batteries when any function fails to operate. See page 17.



CAUTION: Keep liquids away from the piano. Spillage could affect the sound or operation.

ES

Para ENCENDER el piano, busque el interruptor ON/OFF (Encendido/Apagado) debajo de la superficie de juego, como se muestra a continuación. Presione cualquiera de las tres teclas para escuchar una canción. El piano tocará una de varias melodías infantiles cada vez que se presione una tecla. Las teclas se encienden y apagan al ritmo de la música.



NOTA: Las baterías débiles hacen que el producto funcione en forma errática, es decir, con distorsión del sonido y pérdida de intensidad o falla de las luces. Dado que cada componente eléctrico requiere una tensión de operación distinta, reemplace las baterías cuando falle alguna función. Consulte la página 17.



PRECAUCIÓN: Mantenga los líquidos alejados del piano. Un derrame podría afectar el sonido o el funcionamiento.

FR

Pour mettre le piano en marche, allez sous la surface de jeu tel qu'illustré plus bas pour accéder à l'interrupteur marche/arrêt. Appuyez sur l'une des trois touches pour entendre une chanson. Le piano jouera l'une des mélodies d'enfants à chaque fois qu'on enfonce la touche. Les touches lumineuses clignotent en suivant le rythme de la musique.



REMARQUE : Les piles usagées entraînent le dysfonctionnement du produit (son déformé, éclairage faible ou déficient). Chacun des composants électriques exigeant une tension de fonctionnement différente, remplacer les piles quand une des fonctions devient défectueuse. Voir page 17.



MISE EN GARDE : gardez les liquides loin du piano. Un déversement pourrait affecter le son ou le fonctionnement du piano.

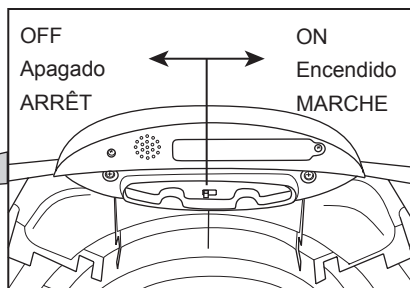
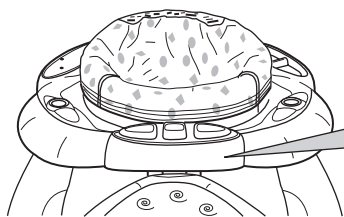

Care and Cleaning • Cuidado y limpieza Entretien et nettoyage

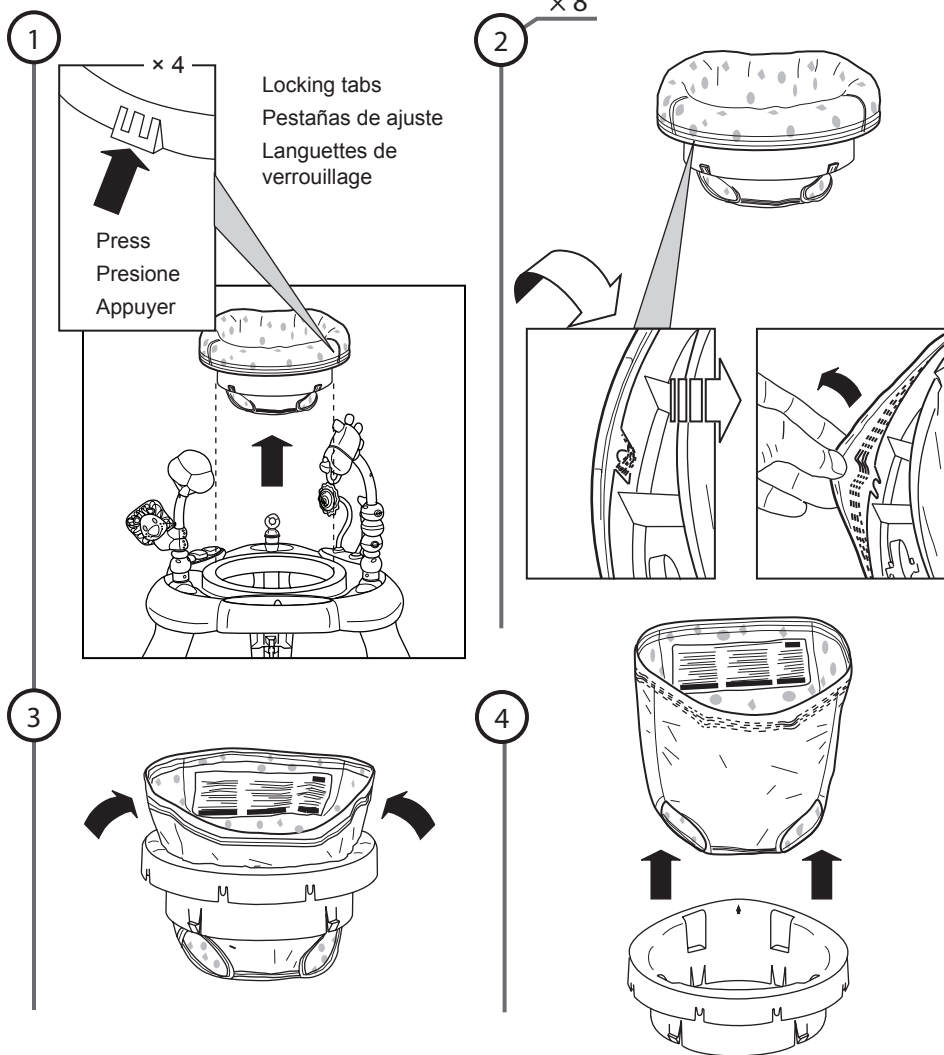

EN

Fabric Seat – First, you must remove the seat carrier...

To wash the fabric seat... Machine wash the fabric seat in cold water. Use a gentle wash cycle with no bleach. Tumble dry, using low heat.

To reinstall the fabric seat and seat carrier, reverse the steps above or refer to the Assembly Instructions, page 15.

Plastic Parts – Wipe clean with damp cloth and mild soap. Air dry. Do not immerse in water.

Teether – Clean teether before use. Not dishwasher safe. Wipe clean with damp cloth and mild soap. Air dry.

ES

Asiento de tela – Primero debe retirar el soporte del asiento...

Para lavar el asiento de tela... Lave el asiento de tela en una lavadora con agua fría. Use un ciclo de lavado suave. No use cloro. Séquelo en una secadora a baja temperatura.

Para reinstalar el asiento de tela y el soporte del asiento, invierta los pasos anteriores o consulte las Instrucciones de Ensamblaje, página 15.

Partes de plástico – Limpie con un paño húmedo y jabón suave. Deje secar al aire. No sumerja en agua.

Mordedera – Limpie la mordedera antes de usarla. No apto para lavavajillas. Limpie con un paño húmedo y jabón suave. Deje secar al aire.

FR

Siège de tissu – D'abord, vous devez retirer le porte-siège...

Pour laver le siège de tissu... Lavez le siège à la machine à l'eau froide. Choisissez le cycle délicat, sans agent de blanchiment. Séchez en machine, à basse température.

Pour replacer le siège et le porte-siège, inversez les étapes précédentes ou reportez-vous aux instructions d'assemblage, page 15.

Pièces de plastique – Essuyer à l'aide d'un chiffon imbibé d'eau et d'un détergent doux. Séchage à l'air libre. Ne pas plonger dans l'eau.

Jouet de dentition – nettoyer le jouet de dentition avant de l'utiliser. Non résistant au lave-vaisselle. Essuyer à l'aide d'un chiffon imbibé d'eau et d'un détergent doux. Séchage à l'air libre.

Servicing Replaceable Parts • Servicio para las partes reemplazables Entretien des pièces remplaçables

EN

Piano Module – To replace the piano module...

- Locate and remove the (2) screws underneath the play surface that fasten the piano to the play surface. From the top of the play surface, lift the piano away from its mounting location.
- Remove the batteries and reinstall the battery compartment cover. Return the piano module to Kids II Customer Service for prompt replacement.

ES

Módulo del piano – Para reemplazar el módulo del piano...

- Localice y retire los (2) tornillos que se encuentran debajo de la superficie de juego y que sujetan el piano a la superficie de juego. Desde la parte superior de la superficie de juego, levante el módulo del piano de su ubicación de montaje.
- Retire las baterías y vuelva a instalar la cubierta del compartimiento de las baterías. Devuelva el módulo del piano al Servicio de Atención al Cliente de Kids II para reemplazarlo rápidamente.

FR

Module du piano – Pour remplacer le module du piano...

- Repérez et retirez les (2) vis sous la surface de jeu qui retiennent le piano à la surface de jeu. Du dessus de la surface de jeu, soulevez et retirez le piano.
- Retirez les piles et remplacez le couvercle de compartiment à piles. Retournez le module du piano au service à la clientèle Kids II pour qu'il soit remplacé rapidement.

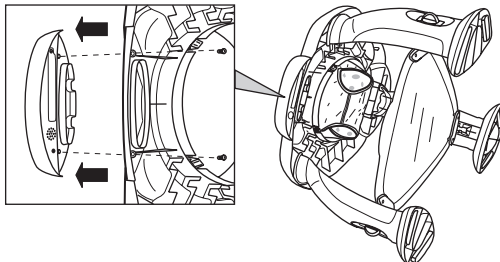

Kids II® Limited Warranty • Garantía Limitada de Kids II® Garantie limitée Kids II®

EN

Kids II is committed to making innovative, high quality products for babies and children. We warrant this product to be free from defects in material and workmanship existing at the time of manufacture for a period of one year from the date of initial purchase (sales receipt is required for proof of purchase). If any defect is discovered during the limited warranty period, we will, at our sole option, repair or replace your product at no cost to you.

This limited warranty does not cover claims resulting from misuse, failure to follow the instructions (assembly, installation, maintenance, and use), abuse, alteration, involvement in an accident, and normal wear and tear. Your statutory rights are unaffected.

ES

Kids II asume el compromiso de fabricar productos innovadores y de alta calidad para bebés y niños. Garantizamos que este producto no contiene defectos en los materiales o en la mano de obra al momento de su fabricación durante un período de un año desde la fecha de compra inicial (se requiere recibo de venta como comprobante de la compra). Si se descubre algún defecto durante el período de garantía limitada, repararemos o reemplazaremos, a nuestra entera discreción, su producto sin ningún costo para usted.

Esta garantía limitada no cubre las reclamaciones que surjan por uso inapropiado, no seguir las instrucciones (armado, instalación, mantenimiento y uso), abuso, alteración, participación en un accidente y desgaste por el uso normal. Sus derechos en virtud de las leyes no se ven afectados.

FR

Kids II s'engage à faire des produits innovants et de grande qualité pour les nourrissons et les enfants. Nous garantissons ce produit contre tout défaut de matériel et de fabrication existant au moment de la fabrication et cela, pour une année à partir de la date d'achat initiale (le reçu faisant preuve d'achat). Si un défaut quelconque est découvert pendant la période de garantie limitée, nous nous engageons, comme étant notre seule option, à réparer ou à remplacer votre produit gratuitement.

Cette garantie limitée ne s'applique pas en cas de mauvaise utilisation, de non-respect des instructions (assemblage, installation, entretien et utilisation), d'abus, d'altération, d'implication dans un accident ou de l'usure normale. Vos droits prévus par la loi ne sont pas affectés.

MANUFACTURED FOR



Kids II, Inc. • Alpharetta, GA 30022 USA • www.kidsii.com

Kids II Canada Co.

Toronto, Ontario M2J 5C2 Canada

Kids II Australia Pty Ltd.

Castle Hill, NSW, 2154 Australia

Kids II US Mexico S.A. de C.V.

Av. Vasco de Quiroga No. 3900 – 905 A

Col. Lomas de Santa Fe

Cuajimalpa, México D.F. • C.P. 05300

Kids II UK Ltd.

725 Capability Green

Luton, Bedfordshire LU1 3LU UK

Consumer Service • Servicios al consumidor Service consommateurs

www.kidsii.com/customerservice

US/Canada 1-800-230-8190

Australia (02) 9894 1855

Mexico (55) 5292-8488

UK +44 (0) 1582 816 080



© 2010 Kids II, Inc. • Printed in China
9029_PE070110R1